

INSTRUKSJONSBOK

DINO[®]

160XTB

180XTB

210XTB



Produsent:

***DINO*lift**
UP TO THE JOB

Raikkolantie 145

FI-32210 LOIMAA

Tel. +358 20 1772 400

info@dinolift.com

www.dinolift.com

Forhandler:





OVERSETTELSE AV INSTRUKSJONSBOK I ORIGINAL

Gyldig fra produksjonsnummer:

160XTB 160053,160060->

180XTB 19040->

210XTB 210016->

INNHOLD

1	EU-SAMSVARERKLÆRING	6
2	REKKEVIDDEDIAGRAM	7
3	DIMENSJONSTEGNING	10
4	TEKNISKE DATA	13
4.1	GENERELL BESKRIVELSE AV MASKINEN	14
4.2	BESKRIVELSE AV TILTENKT BRUK AV MASKINEN	15
4.3	MAL FOR PRODUKSJONSSKILTENE	15
5	GENERELLE SIKKERHETSFORSKRIFTER	16
5.1	FOR AT BRUKEN SKAL VÆRE TRYGG!.....	19
6	INSPEKSJONER	20
7	INSPEKSJON PÅ ARBEIDSPLASSEN	21
8	SIKKERHETSANORDNINGENES FUNKSJON	22
9	MANØVRER I MANØVERSENTRAL PÅ CHASSISET	24
9.1	MANØVERUTSTYR, DRIVSYSTEM	26
9.2	MANØVERUTSTYR, STØTTEBEIN.....	27
9.3	MANØVRER I MANØVERPANELET I KURVEN	28
9.3.1	<i>Utrustning med to styrespaker (tilvalg)</i>	29
10	TILTAK VED FARE/NEDSATT STABILITET	31
11	LIFTEN TAS I BRUK	32
11.1	MANØVRERING FRA CHASSISETS MANØVERPANEL	36
11.2	MANØVRERING FRA ARBEIDSKURVEN	38
12	NØDSENKINGSSYSTEM	44
13	DRIVSYSTEM	45
14	DRIVSYSTEM	46
14.1	MANØVERUTSTYR, DRIVSYSTEM	47
15	SPESIELLE FORHOLDREGLER VED VINTERBRUK	48
16	OPPGAVER VED AVSLUTTET ARBEIDSDAG	49
17	LIFTEN KLARGJØRES FOR TRANSPORT	50
18	KOBLING AV LIFTEN TIL TAUEKJØRETØYET	51
19	INSTRUKSJONER FOR SERVICE OG VEDLIKEHOLD	52
19.1	GENERELLE SERVICEINSTRUKSJONER	52
19.2	VEDLIKEHOLD AV BATTERIER.....	53
19.3	SERVICE- OG INSPEKSJONSANVISNINGER.....	54
19.4	SMØRESKJEMA.....	55
19.5	LAGRING/OPPBEVARING OVER LENGRE TID	56
19.6	LÅSE- OG LASTREGULERINGSVENTIL	58
19.7	BREMSER OG HJULLAGER	59
19.8	ARBEIDSKURVENS NIVELLERINGSSYSTEM.....	61
19.9	REGELMESSIG SERVICE.....	62

19.9.1	KONTROLL OG INNSTILLING AV OVERBELASTNINGSBESKYTTELSER RK4 OG RK5	69
19.9.2	INNSTILLING AV OVERBELASTNINGSBESKYTTELSEN	71
20	INSPEKSJONSANVISNINGER.....	75
20.1	FØRST INSPEKSJON.....	75
20.2	DAGLIG INSPEKSJON (INSPEKSJON FØR LIFTEN TAS I BRUK).....	76
20.3	MÅNEDLIG INSPEKSJON (VEDLIKEHOLDSKONTROLL)	77
20.4	ÅRLIG INSPEKSJON (REGELMESSIG INSPEKSJON).....	78
20.5	EKSTRAORDINÆR INSPEKSJON	81
20.6	PRØVEBELASTNINGSANVISNING FOR DEN REGELMESSIGE INSPEKSJONEN	82
21	FEILSØKING	83
22	HYDRAULIKKEN, ALLMENN OVERSIKT.....	90
23	EL-KOMPONENTER.....	91
23.1	MANØVERSENTRAL PÅ CHASSISET (LCB), RELÉER	91
23.2	MANØVERSENTRAL PÅ CHASSISET (LCB), ØVRIGE OBJEKTER.....	95
23.3	MANØVERSENTRAL I KURVEN (LCB), RELÉER	95
23.4	MANØVERSENTRAL I KURVEN (UCB), BRYTERE	96
23.5	MANØVERSENTRAL I KURVEN (UCB), ØVRIGE OBJEKTER	96
23.6	GRENSEBRYTERE	97
23.7	DRIVSYSTEMETS MANØVERSENTRAL (DCB).....	98
23.8	ANDRE BETEGNELSER.....	98
24	EL-KOMPONENTER.....	99
25	EL-SKJEMA160053, 160060 >	102
26	HYDRAULIKKSKJEMA 160053, 160060 >	117
27.1.1	<i>Mal for inspeksjonsprotokoll for en personlift</i>	<i>119</i>

1 EU-samsvarserklæring

Produsent:

Dinolift Oy
Raikkolantie 145
FI-32210 Loimaa, FINLAND

som har autorisert konstruksjonssjef Santtu Siivola, Dinolift Oy, Raikkolantie 145, 32210 Loimaa, FINLAND, til å sammenfatte den tekniske spesifikasjonen

forsikrer at

Personlift DINO 160XTB nr YGC D160XT X XXXXX
Personlift DINO 180XTB nr YGC D180XT X XXXXXX
Personlift DINO 210XTB nr YGC D220XT X X XXXXXX

Oppfyller kravene i maskindirektivet 2006/42/EG med tilhørende forandringer samt de nasjonale forordningene (SRF 400/2008) som de trår i kraft gjennom, samt forordningene i lavspenningsdirektivet 2006/95/EU, i direktivet 2000/14/EU og i EMC-direktivet 2004/108/EU

Meldt organ nr 0537,

VTT
PL 1300
FI-33101 Tampere
FINLAND

har bevilget sertifikatet nr VTT 176 / 524 / 09

Ved prosjekteringen har følgende harmoniserte standarder blitt brukt:

SFS-EN 280/A1+A2; SFS-EN 60204-1/A1

Loimaa XX.XX.XXXX

(sted)

(dato)

(underskrift)

Santtu Siivola
Konstruksjonssjef
(navntydeliggjørende, posisjon)

2 REKKEVIDDEDIAGRAM

160XTB

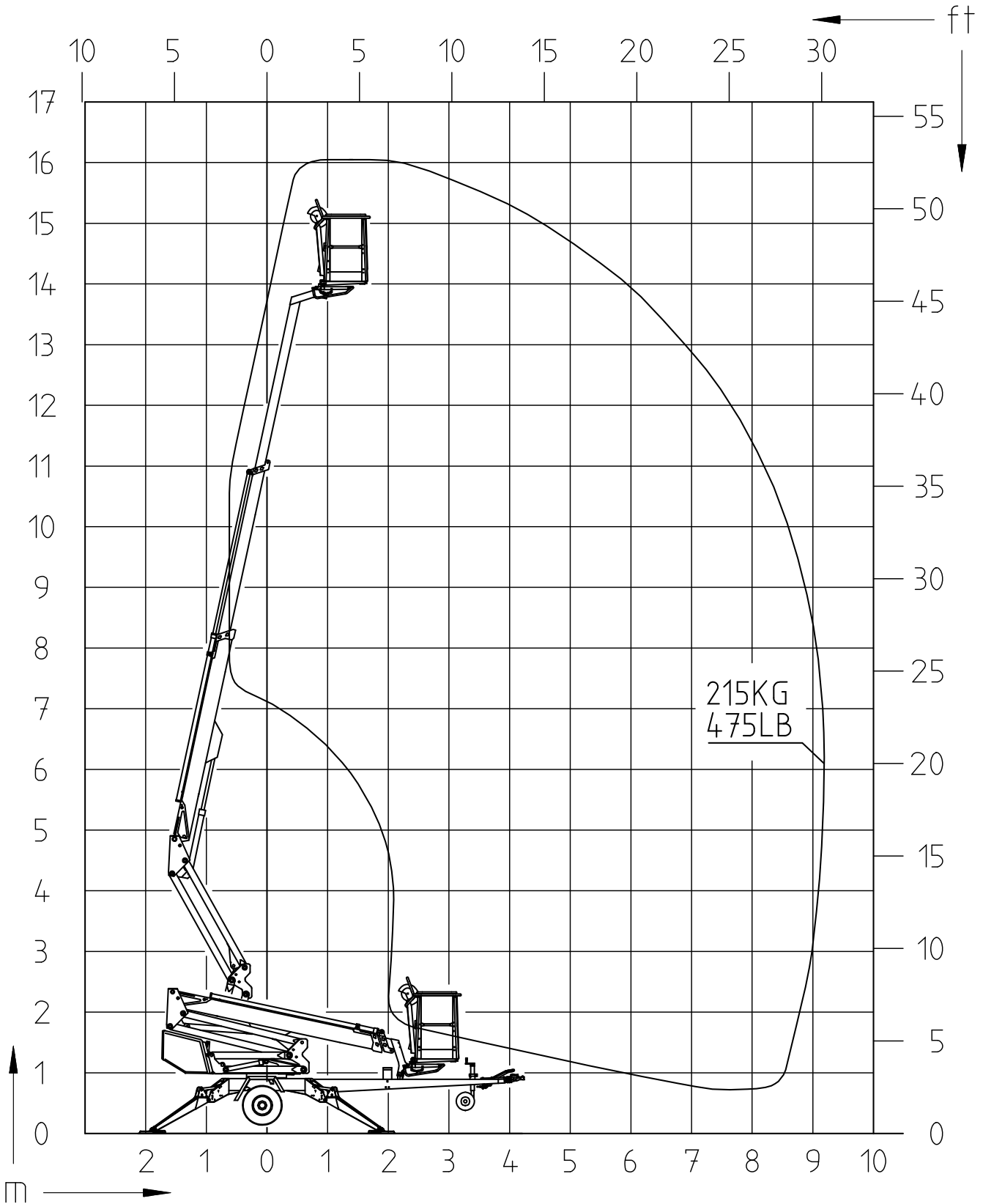



180XTB

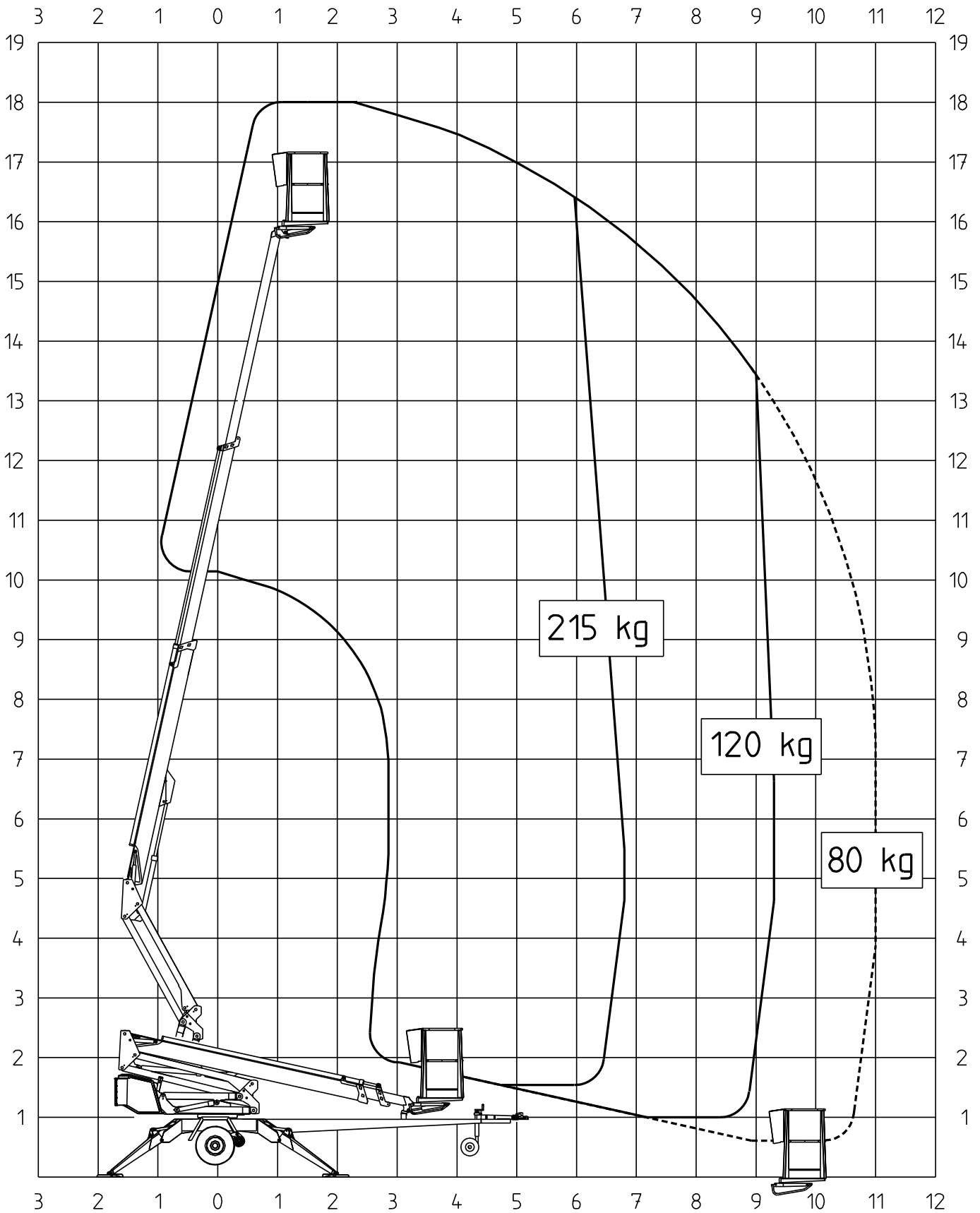



210XTB

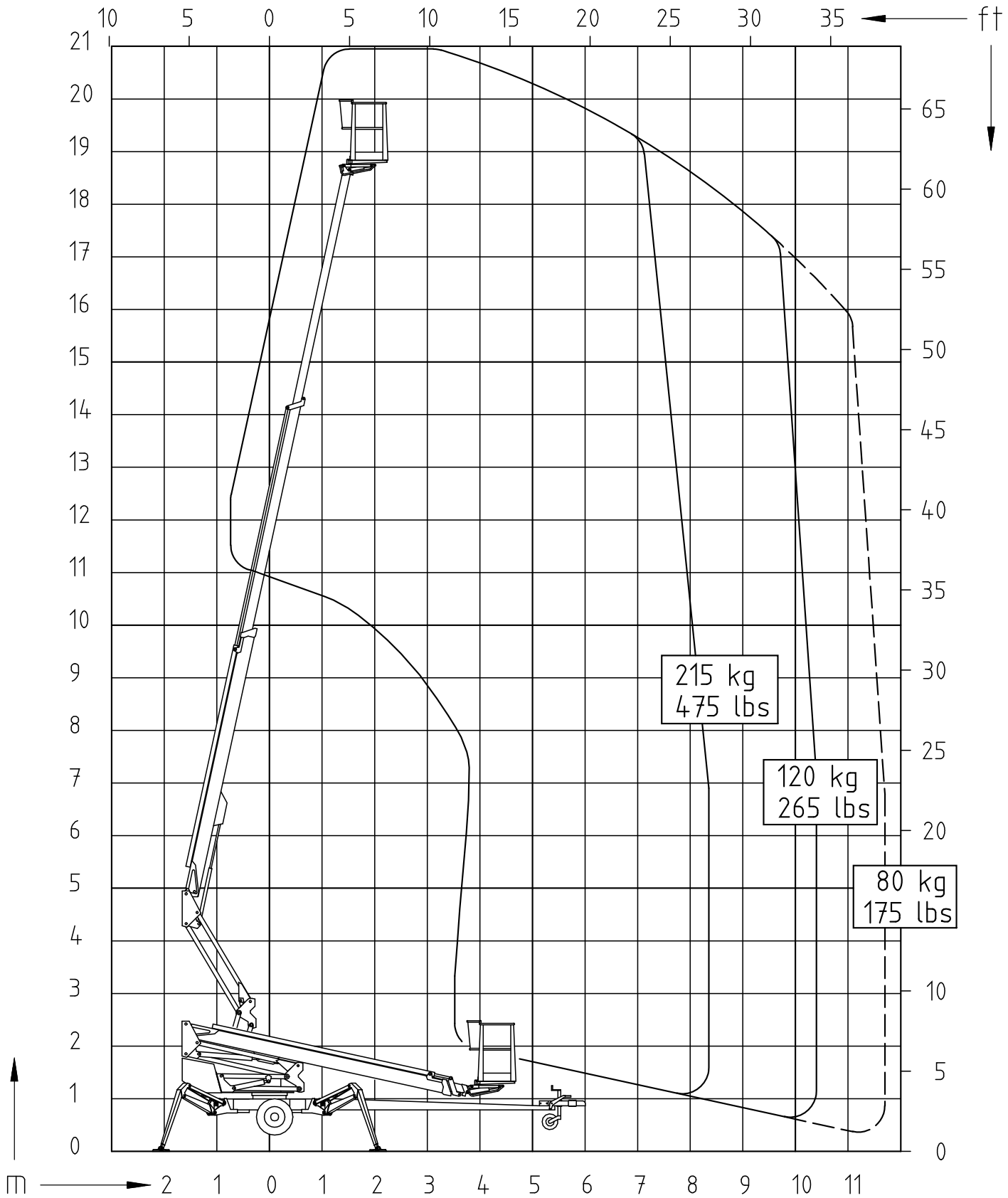

3 DIMENSJONSTEGNING

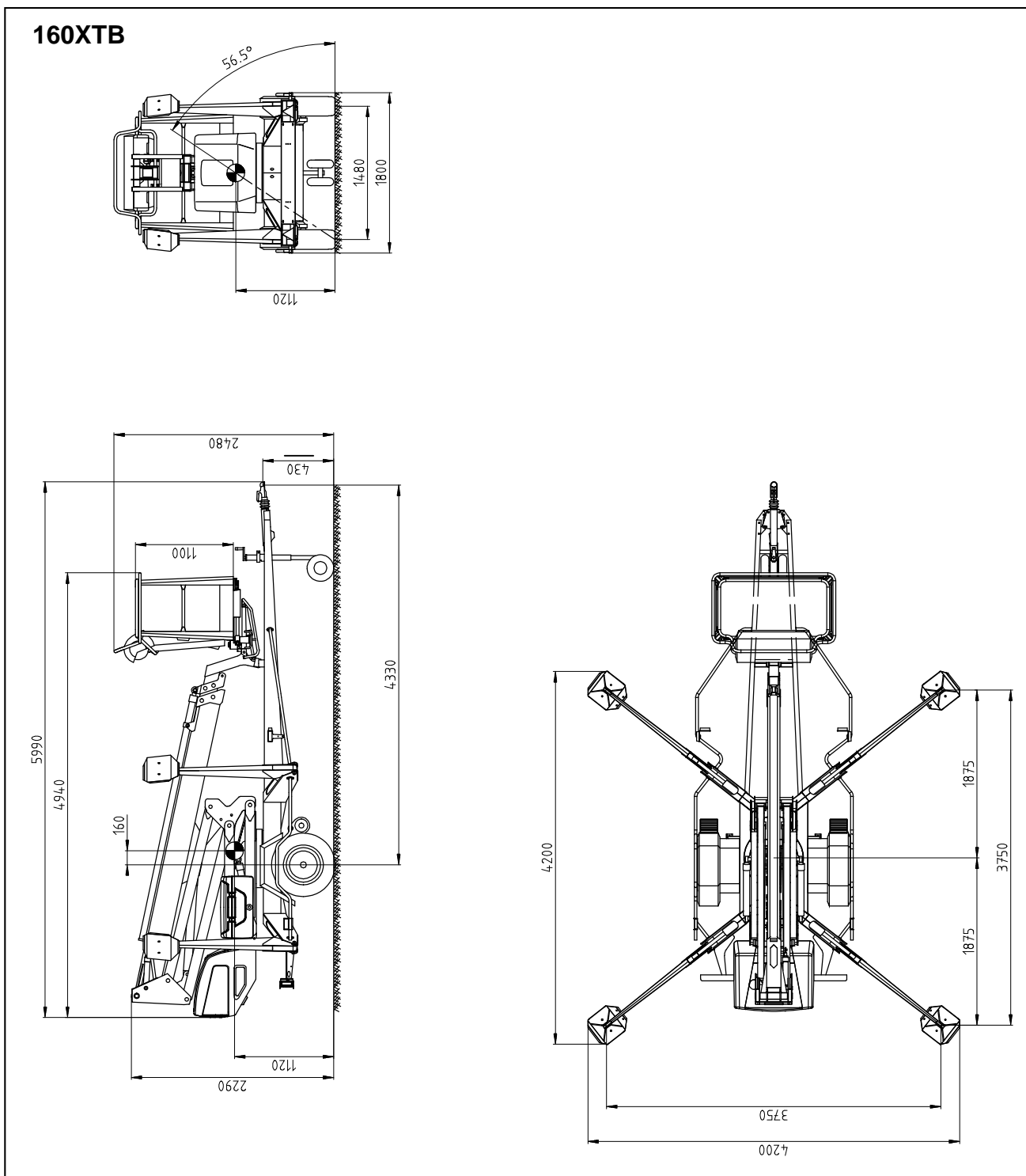



180XTB

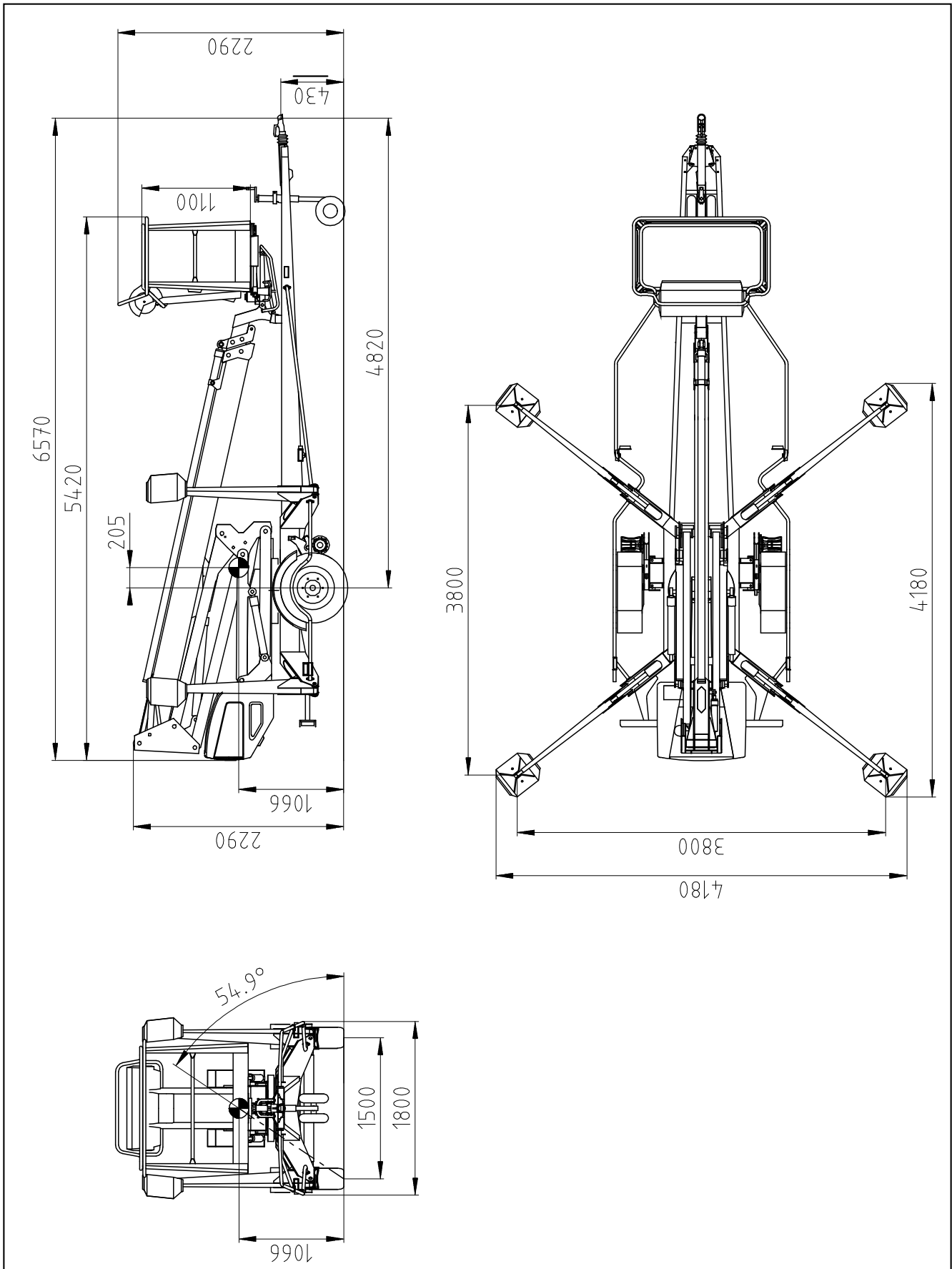

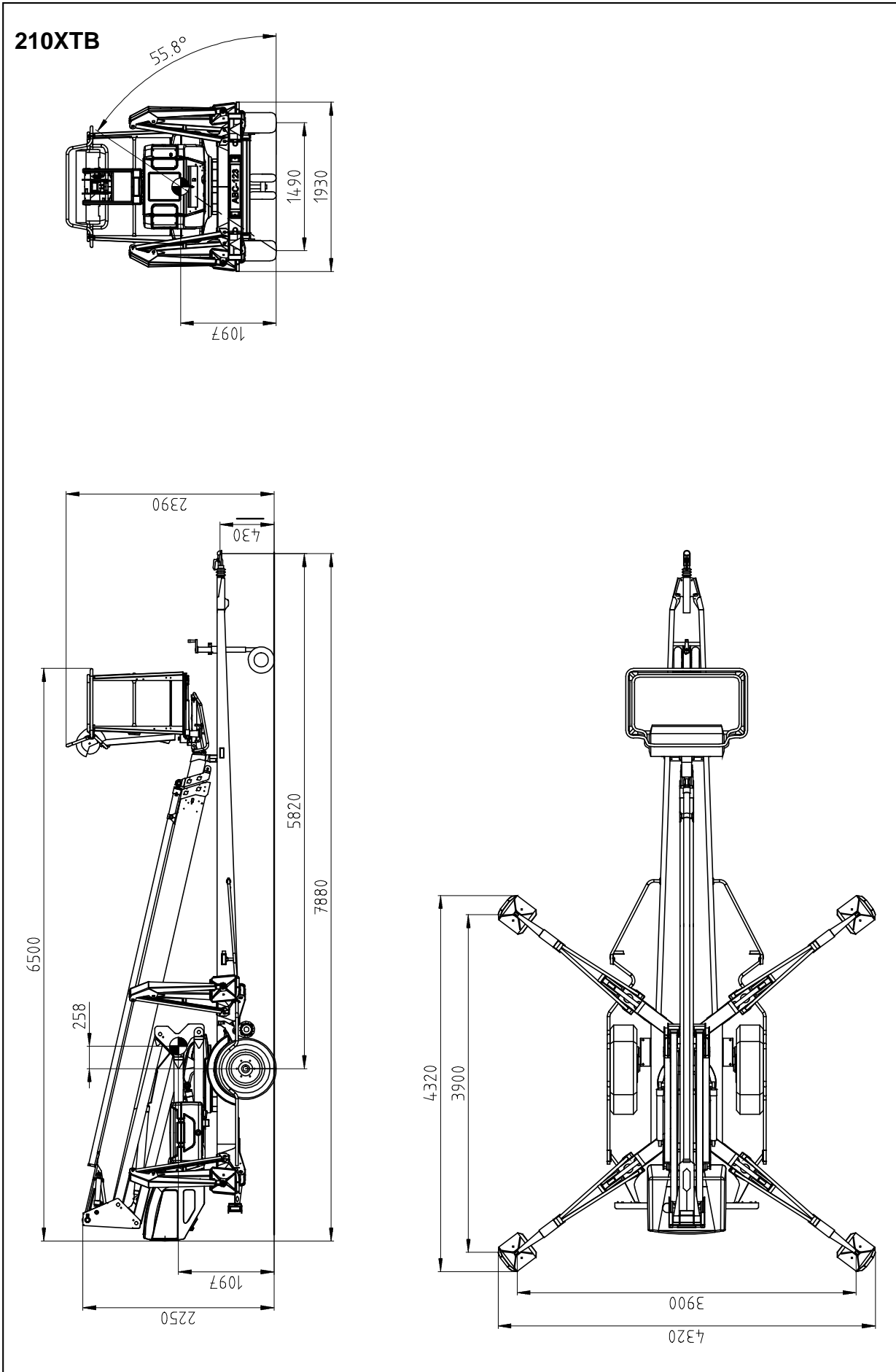

4 TEKNISKE DATA

	160XTB	180XTB	210XTB
Maks. arbeidshøyde	16,0 m	18,0 m	21,0 m
Maks. kurvhøyde	14,0 m	16,0 m	19,0 m
Maks. rekkevidde sideveis	9,1 m	10,9 m	11,7 m
Rotasjon av bommen	ubegrenset		
Rotasjon, kurv	90°		
Rekkevidde (sving)	se rekkeviddediagram		
Støttebeinbredde	3,80 m	3,80 m	4,30 m
Bredde (transportstilling)	1,78 m	1,78 m	1,92 m
Lengde (transportstilling)	5,91 m	6,55 m	7,88 m
Høyde (transportstilling)	2,20 m	2,20 m	2,18 m
Vekt (uten aggregat)	2175 kg	2235 kg	2590 kg
Høyeste tillatte kurvbelastning	215 kg		
Maks. antall personer + tilleggsvekt	2 personer + 55 kg		
Høyeste tillatte belastning sidelengs (forårsaket av personer i kurven)	400 N		
Høyeste tillatte helling (chassis)	±0,3°		
Høyeste tillatte vindhastighet ved bruk	12,5 m/s		
Laveste tillatte temperatur ved bruk	- 20 °C		
Høyeste tillatte belastning på støttebeina	16800 N	16800 N	22800 N
Arbeidskurvens dimensjoner	0,7 x 1,3 m		
Stigning, oppover	25 %		
Drivkraft			
• batteridrift	24V/ 2kW / Batterier 4x6V 235Ah		
Lydtrykknivå	Under 70 dB		
nettstrøm, ladning av batteriene:	230V/50Hz/10A		
EI-uttak i kurven	230V/50Hz/16A		

4.1 Generell beskrivelse av maskinen

På denne siden defineres benevnelser og begreper på liftens viktigste komponenter som brukes senere i disse anvisningene.

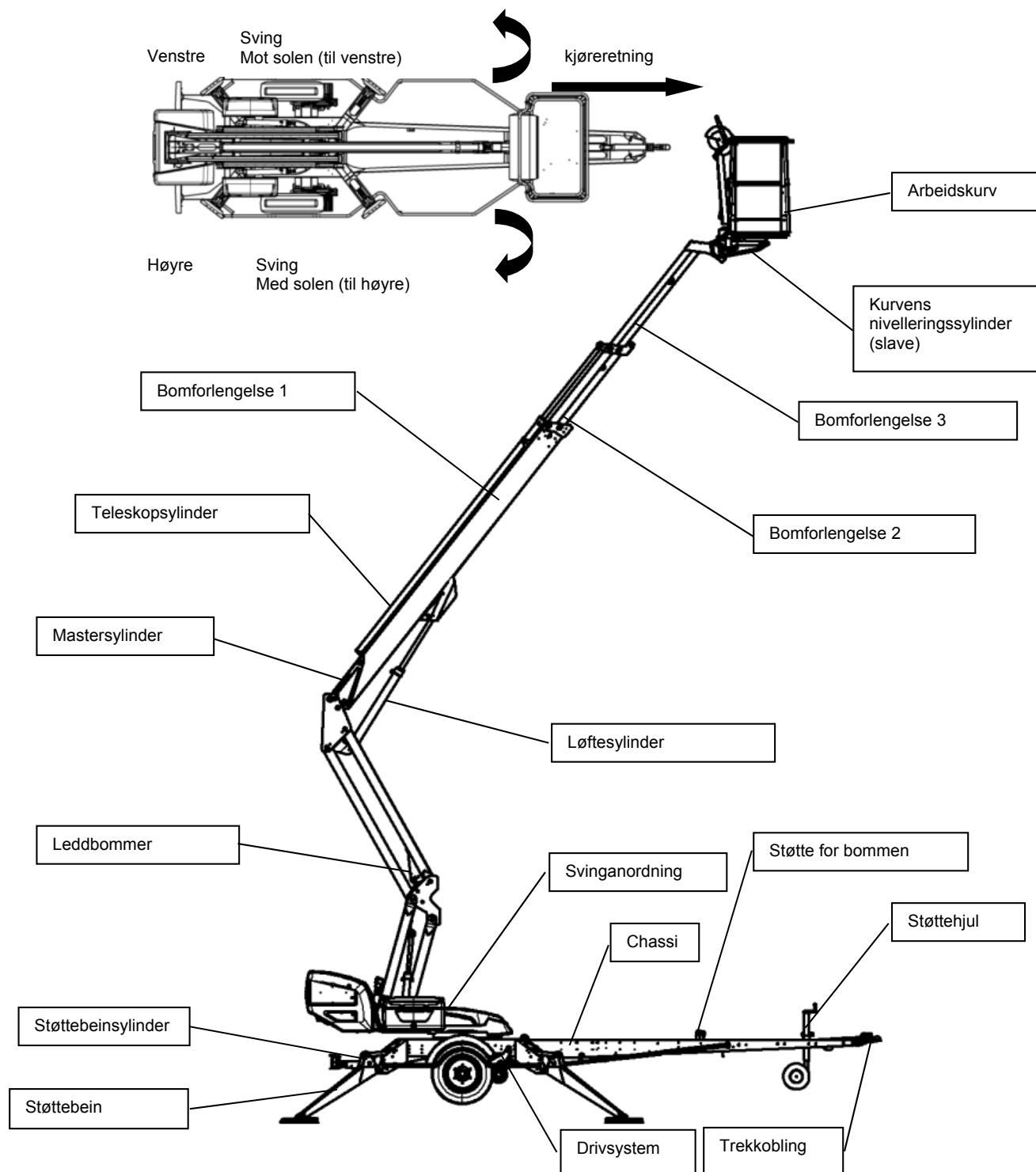

4.2 Beskrivelse av tiltenkt bruk av maskinen

En personlift er bare tiltenkt å transportere personer og verktøy, samt å fungere som arbeidsplattform opp til plattformens bestemte bæreevne og rekkevidde (se tabell over tekniske data og rekkeviddediagram).

Den tiltenkte bruken gjelder også:

- At alle anvisninger i bruksanvisningene følges
- Gjennomføring av inspeksjons- og vedlikeholdsarbeid

4.3 Mal for produksjonsskiltene

Type	DINO		Manufacturer	DINOLIFT
Year of manufacture			Address of manufacturer	Raikkolantie 145 32210 Loimaa FINLAND
Number of manufacture				CE
Weight kg			Max. load	215 kg
Max. load of persons	2		Additional load	55 kg
Max. side force	400 N		Max. inclination of chassis	0,3°
Voltage	230 V		Frequency	50 Hz
Min. operating temperature	-20 °C		Max. wind force	12,5 m/s

54.516

5 GENERELLE SIKKERHETSFORSKRIFTER



Før du begynner å bruke maskinen bør du gjøre deg godt kjent med maskinens bruksanvisning!

- Bruksanvisningen skal oppbevares på den plass som er reservert for den på maskinen.
- Forsikre deg om at alle som benytter maskinen gjør seg kjent med bruksanvisningen.
- Informer nye brukere om maskinen og dens funksjoner. Følg alle instruksjoner samvittighetsfullt.
- Forsikre deg om at du kjenner til alle anvisninger og oppgaver som har å gjøre med maskinens sikkerhet.

Det må alltid benyttes hjulkile, når man kobler liften fra det tauende kjøretøyet.

Anordningen skal bare brukes av en person som er utdannet for arbeidet, har skriftlig tillatelse fra arbeidsgiveren, har god kunnskap om anordningen og har fylt atten (18) år.

- I arbeidskurven skal det ikke oppholde seg flere enn to (2) personer samtidig + 55 kg annen last, og den samlede belastningen skal ikke overstige 215 kg.
- Arbeidskurven skal løftes og brukes kun etter at du har forsikret deg om at chassiset står stødig.
- Når chassiset støttes bør underlagets bærekraft og helling alltid tas med i betraktning.
- På "mykt" underlag må tilstrekkelig store underlagsplater legges under støttebeina. Forsikre deg ved valg av ekstra støtteskiver om at maskinens metallstøttebein har et godt feste og ikke kan gli på.

Flytting av maskinen skal kun skje med bommen i transportstilling. Under flytting må kurven være helt tom.

Man må alltid ta værforholdene, slik som vind, sikt og regn, med i betraktningen slik at disse faktorene ikke gjør løftingen utrygg.

Liften skal ikke brukes når

- **temperaturen er under -20 °C eller**
- **vindhastigheten er over 12,5 m/s**



Bruk sikkerhetssele



Stiger, stigtrinn og andre typer klatreredskaper skal absolutt ikke brukes i kurven

Ingen objekter skal kastes ut fra kurven.

Maskinen skal ikke benyttes for å transportere varer eller personer mellom f.eks. ulike etasjer eller lignende.

Sikkerhetsanordningene skal ikke endres eller settes ut av funksjon.

Før du senker arbeidskurven bør du alltid kontrollere nøye at området under kurven er uten hindringer.

For å unngå skader bør ikke arbeidskurven senkes direkte ned på bakken eller annet underlag.

Når du arbeider på et trafikkert område bør du tydelig merke arbeidsområdet med varsellys eller ved inngjerding.

Alle krav i veitrafikkloven skal også ivaretas.

Vær oppmerksom på strømførende kabler - ta i betraktning de minimumsavstander som er nedtegnet i separat tabell:



Spenning	Minimumsavstand under (m)	Minimumsavstand sidelengs (m)
100–400 V hengende spiralkabel	0,5	0,5
100–400 V åpen kabel	2	2
6–45 kV	2	3
110 kV	3	5
220 kV	4	5
400 kV	5	5

Hold alltid maskinen ren for skitt og forurensning som kan innvirke på sikkerheten, og forsvar kontinuerlig overvåkning av maskinens tilstand fra teknisk- og sikkerhetssynspunkt.

Maskinen bør inspiseres og vedlikeholds regelmessig. Service- og reparasjonsarbeider skal kun utføres av person med tilstrekkelig fagkunnskap, og som har gjort seg grundig kjent med service- og reparasjonsanvisningene.

Det er strengt forbudt å benytte maskinen dersom den ikke er i fullgod stand.

Anordningen skal verken modifiseres uten produsentens samtykke eller brukes under omstendigheter som ikke oppfyller produsentens krav.



Brukeren skal skaffe seg anvisninger og godkjenning av produsenten for alle spesielle arbeidsmetoder eller arbeidsforhold som produsenten ikke har definert.



5.1 For at bruken skal være trygg!



- **Bruk sikkerhetssele i arbeidskurven.**
- **Øk aldri belastningen i øverste posisjon.**
- **Liften skal ikke brukes når temperaturen er under -20 °C eller vindhastigheten er over 12,5 m/s.**
- **Se opp for elektriske ledninger med spenning i arbeidsområdet.**
- **Liften skal IKKE brukes som kran.**
- **Kontroller alltid underlagets bæreevne.**
- **Forsikre deg om at støttebeinas bevegelsesområde er fritt før du bruker dem.**
- **Ved støtteposisjonen skal du forsikre deg om at hjulene er løftet opp fra bakken.**
- **Kontroller alltid fra libellen at maskinen står vannrett.**
- **Forsikre deg om at støttebeina ikke glir på et hellende underlag.**
- **Kontroller alltid at det ikke er uvedkommende personer på arbeidsområdet. Det er klemmefare mellom roterende og faste komponenter.**
- **Det er forbudt å stige på eller ut av en arbeidskurv i bevegelse.**
- **Chassisets største tillatte helling under transportkjøring er 5 %. Under transportkjøring i terreng skal du prøve å oppholde deg over maskinen.**
- **Når du manøvrerer bomsystemet fra manøversentralen på svinganordningen, skal du passe på at du ikke blir klemt mellom støttebeina og øvrige strukturer som ikke roterer med bomsystemet.**
- **Når bomsystemet er senket i nederste posisjon, skal du forsikre deg om at bommen ikke kolliderer med konstruksjoner som ikke roterer med bomsystemet.**
- **Forsikre deg alltid om at advarselsanordningene og nødsenkingen fungerer før liften brukes.**
- **Ikke ta verktøy/tilbehør med stor overflate med deg i arbeidskurven. Den økte vindbelastningen kan redusere anordningens stabilitet.**
- **Hold alltid liften ren fra skitt, snø og is.**
- **Pass på at liften inspiseres og vedlikeholdes før den brukes.**
- **Bruk aldri en lift som er defekt.**
- **Bruk aldri liften alene. Pass på at det er noen på bakken som kan tilkalle hjelp ved nødsituasjoner.**

6 INSPEKSJONER

Maskinen bør gjennomgås og kontrolleres nøye minst med tolv (12) måneders intervall.

Kontrollen bør utføres av teknisk fagpersonell som har gjort seg kjent med liftens funksjon og konstruksjon.

Det bør føres protokoll over utførte inspeksjoner. Denne protokollen skal alltid oppbevares i maskinen på den plass som er reservert for den.

Inspeksjonene må gjentas kontinuerlig gjennom hele den tidsperioden som maskinen er i bruk.

Inspeksjon bør utføres innen (12) måneder fra den kalendermåned som den første inspeksjonen eller den foregående inspeksjonen ble utført.

Hvis maskinen benyttes under spesielt krevende eller vanskelige arbeidsforhold, bør inspeksjonsintervallene forkortes.

Ved inspeksjon bør løfteanordningen og dertil hørende sikkerhets- og manøvreringsanordninger inspiseres spesielt nøye med henblikk på tilstand. Spesiell oppmerksomhet bør alltid rettes mot forandringer som kan innvirke på sikkerheten.

Det bør alltid rettes spesiell oppmerksomhet mot forandringer som kan innvirke på sikkerheten. Ved inspeksjon skal det også klarlegges hvorvidt erfaringer fra bruk eller direktiver som er gitt i foregående inspeksjon, gjør det nødvendig å forbedre sikkerheten ytterligere

I første rom bør følges nasjonale lover.



Nærmere opplysninger om regulerte inspeksjoner finner du i avsnittet "Service og vedlikehold".

7 INSPEKSJON PÅ ARBEIDSPLASSEN

1. Generelt

- Passer liften for denne oppgaven?
- Strekker den til? (rekkevidde, bærekraft osv.)
- Er oppstillingsplassen sikker?
- Er det tilstrekkelig med lys / belysning for å utføre arbeidet sikkert?

2. Dokument

- Er maskinens bruks- og vedlikeholdsforskrifter på plass? (Produsentens dokumentasjon)
- Er de service- og inspeksjonsoppgaver som er stipulert i forskriftene utført? Har feil og mangler, som kan ha innvirkning på sikkerheten, blitt rettet? (Inspeksjonsprotokoll)

3. Konstruksjon (visuell kontroll og funksjonstest)

- Liftens generelle tilstand.
- Manøverorganenes funksjon og beskyttelse.
- NØDSTOPP, signalhorn og grensebrytere.
- EI-anordninger og kabler.
- Forekommer det oljelekkasje?
- Belastnings- og lasteskilt.

4. Brukere

- Er brukeren gammel nok?
- Har brukeren fått tilstrekkelig skolering?

5. Brukssted

- Gjelder særskilte vilkår på bruksstedet / forutsetninger som må tas i betraktning?

8 SIKKERHETSANORDNINGENES FUNKSJON

1. Støttebein (bilde A)

Grensebryteren RK3 forhindrer manøvrering av støttebeina og drivsystemet, dersom bommen er løftet fra transportstøtten. Bryteren er plassert på bommens transportstøtte på dragbommen.

2. Løfting av bommen (bilde B)

Alle liftens støttebein bør stå i støtteposisjon før bommen løftes. Forsikre deg om at hjulene er løftet opp fra bakken.

Sikkerhetsbryterne RK11, RK12, RK13 og RK14 er plassert på støttebeina.

3. Overbelastningsbeskyttelser (bilde A og C)

Disse grensebryterne forhindrer at liften overbelastes. Når en viss rekkevidde er nådd, avbryter overbelastningsbeskyttelsen RK4 utkjøring av teleskopet alt. senking av bommen.

RK5 fungerer som reserve, i fall RK4 ikke fungerer tilfredsstillende.

Når bommen befinner seg innenfor tillatt område, er manøverpanelets grønne signallampe tent. Hvis RK4 avbryter bevegelsen, tennes den røde signallampen. Når den røde signallampen er tent, kan bommen kjøres i den retning som holdes innenfor tillatt område RK5 backer opp RK4s funksjon og kobler samtidig på summeren i arbeidskurven.

4. Nødstopp - trykknappen stopper umiddelbart bevegelsen og slår av kraftstykket.

Nødstopppnappen skal løftes opp før kraftstykket startes igjen.

Sikre sikkerhetsanordningenes funksjon – lås ikke ned manøverpanelets beskyttelseslokk med nøkkel under arbeidet.

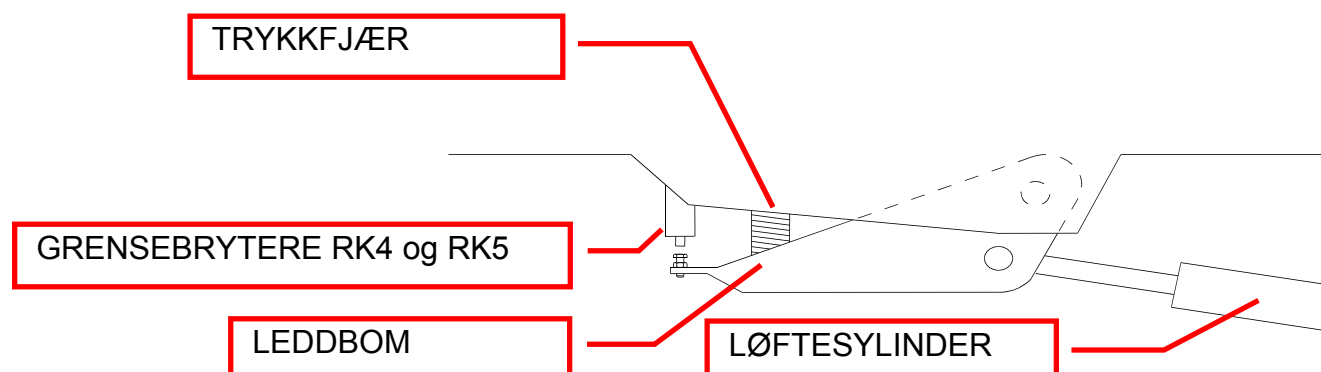



A

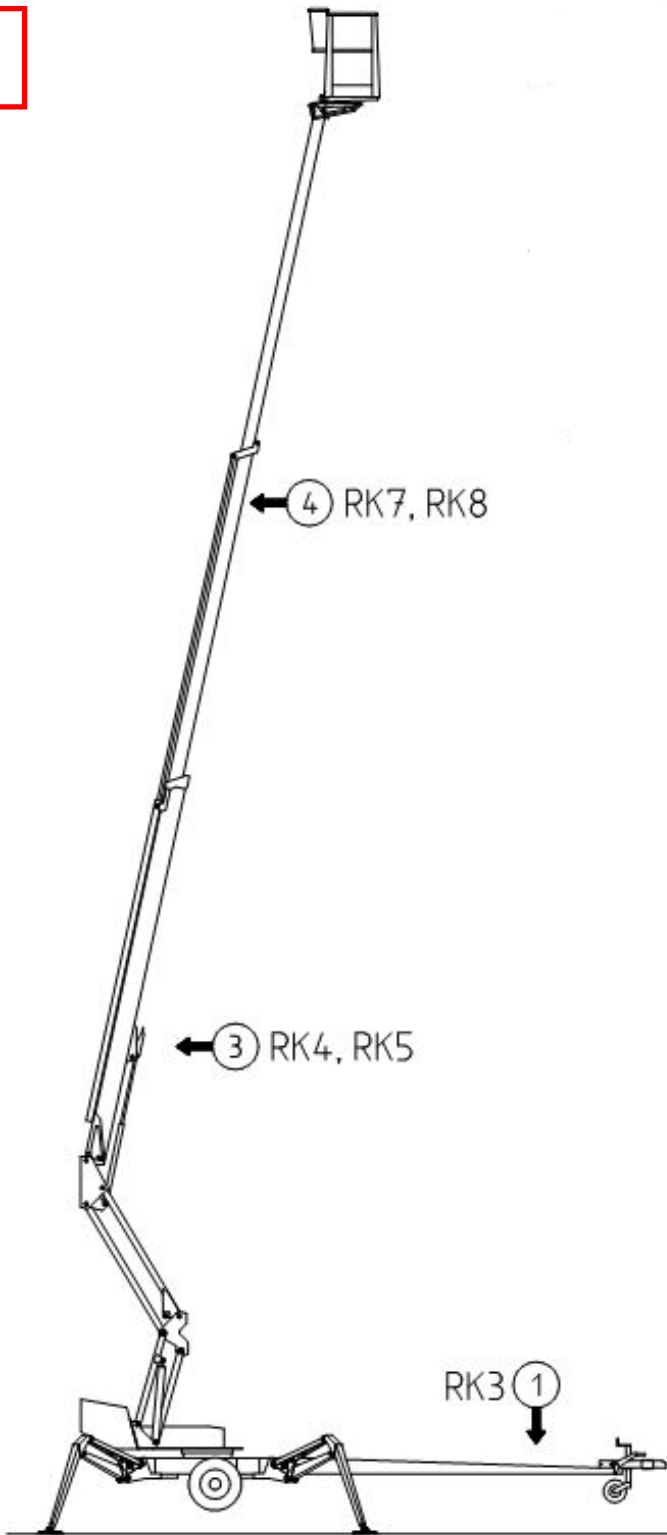

B

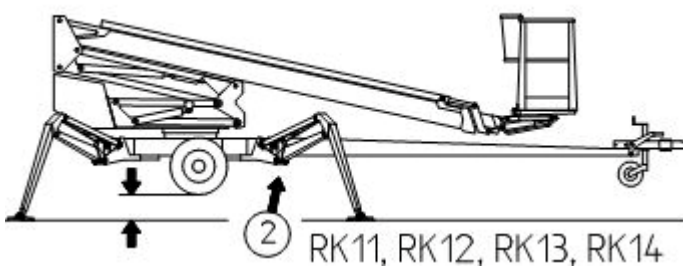

9 MANØVRER I MANØVERSENTRAL PÅ CHASSISET

1. Omkobler
 - 1a -strømmen er slått av
 - 1b -støttebeinkrets, hydraulisk forflytning og manøvrering av bommen fra chassiset
 - 1c -manøvrering av bommen fra kurven
2. Hastighet I/II (brukes sammen med manøverspakene for bommen)
3. Nødstopp-trykknapp
- 4A. Grønn signallampe for grensebrytere på støttebein
- 4B. Rød signallampe for sikkerhetsanordning (RK5)
6. Trykknapp, teleskop inn
7. Vippebryter for sving
8. Vippebryter for bom
9. Vippebryter for teleskop
10. Voltmeter
16. Indikator for chassisets horisontalstilling (ikke vist på bildet)
32. Vippebryter for kurvens helling
33. Vippebryter for leddbommene
34. Batterispenning/Timeteller/Visning av feilkoder for motorkontrollen
40. Automatsikring for stikkontaktene



Batterimåler (14)

1. Når strømmen kobles på med nøkkelbryteren, viser måleren motorens driftstimer i fem sekunder.
2. Ved normal bruk vises batterienes ladningstand i prosent.
3. Om motorkontrollen observerer en feil, vises en feilkode.



LED-signallys på måleren viser displayets tilstand

Venstre LED grønn	Midterste LED gul	Høyre LED rød
Lyser - driftstimer	Lyser - batterienes ladning i prosent Blinker – ladning under 10 %	Blinker - feilkode

Feilkoder

CODE xx	FORKLARING	KORRIGERING
11	Intern strømmålingsfeil i kontrollen	Skru av strømmen og prøv på nytt
12	Intern feil i kontrollens indre beskyttelseskrets	Skru av strømmen og prøv på nytt
13	Feil eller kortslutning i motorens koblinger	Kontroller motorens strømkabler og ledninger.
14	Feil i låse-/retningsbryterkretsen	Kontroller sikringene, kontrollens styrekrets og ledninger.
21	Gassreguleringens justering for høy	Kontroller joystickens og styrekretsens ledninger.
22	<i>Nødoppbakking - ikke i bruk</i>	<i>Feil programmering av kontrollen</i>
23	Feil i låse-/gassreguleringskretsen	Kontroller sikringene, kontrollens styrekrets og ledninger.
24	Gassreguleringens justering for lav	Kontroller joystickens og styrekretsens ledninger.
31	For sterk strøm eller kortslutning på hovedkontaktorens spole	Kontroller hovedkontaktoren, skift ut ved behov
32	Kortslutning i hovedkontaktorens spiss	Kontroller hovedkontaktoren, skift ut ved behov
33	<i>Motorens feltvikling brutt - ikke i bruk</i>	<i>Feil programmering av kontrollen</i>
34	Styring av hovedkontaktorens spole avbrutt	Kontroller at hovedkontaktorens kobling ikke er løs
41	Lav batterispenning < 17VDC	Lad batteriene umiddelbart
42	Overspenning > 30VDC	Kontroller batteriladerens funksjon
43	For høy, > 85 °C, eller for lav, < -25 °C, temperatur	Kontroller temperaturen i omgivelsene
44	Feil i låse-/velgerbryterkretsen	Kontroller sikringene, kontrollens styrekrets og ledninger.

Driftstemperaturen påvirker batterienes kapasitet.

Man når 100 % ved 30 °C temperatur, ved 0 °C er kapasiteten 80 % av den normale, ved -20 °C er kapasiteten 50 % av den normale

Når nettkabelen kobles til, gjør laderen måleren at vise straks 100 %, selv om batteriene ikke er fulladet. Man kan kontrollere batterienes ladningsnivå før ladingen.



Ha alltid laderen koblet til lenge nok, uansett hva måleren viser!
Laderens automatikk hindrer overlading.



9.1 MANØVERUTSTYR, DRIVSYSTEM

- S44 Nødstopp
- S40 Framover
- S41 Bakover
- S40/S41 + S42 kjøring til høyre
- S40/S41 + S43 kjøring til venstre

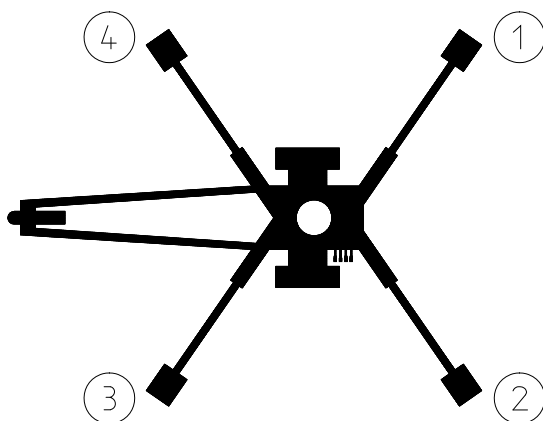
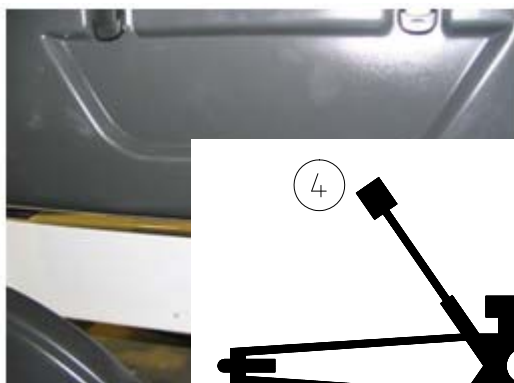

Startknapp for motoren ved støttebein

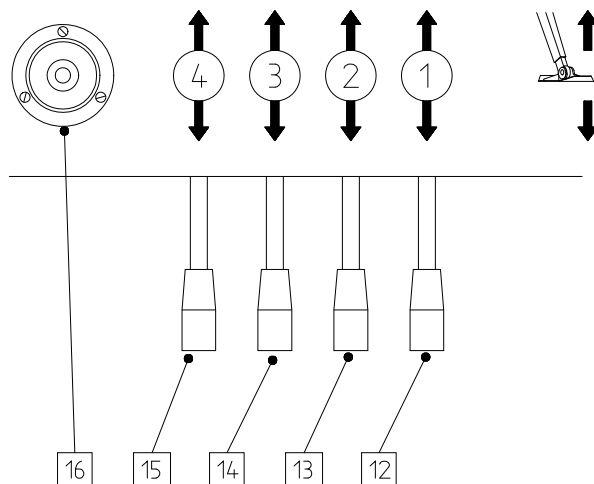

9.2 MANØVERUTSTYR, STØTTEBEIN

1. Bakre støttebein, høyre
2. Fremre støttebein, venstre
3. Bakre støttebein, venstre
4. Fremre støttebein, høyre
16. Indikator for chassisets horisontalstilling

Obs!

Kjør inn først de fremre støttebeina for at ikke skade støttehjulet!

9.3 MANØVRER I MANØVERPANELET I KURVEN

1. Still omkobleren (1) i posisjon 1c – manøvrering fra arbeidskurven
Steng lokket over chassisets manøverpanel før du benytter manøverpanelet i kurven.
Lokket må ikke låses under bruk.
Motoren starter og stopper automatisk når bevegelsen aktiveres.

17. Manøverspak

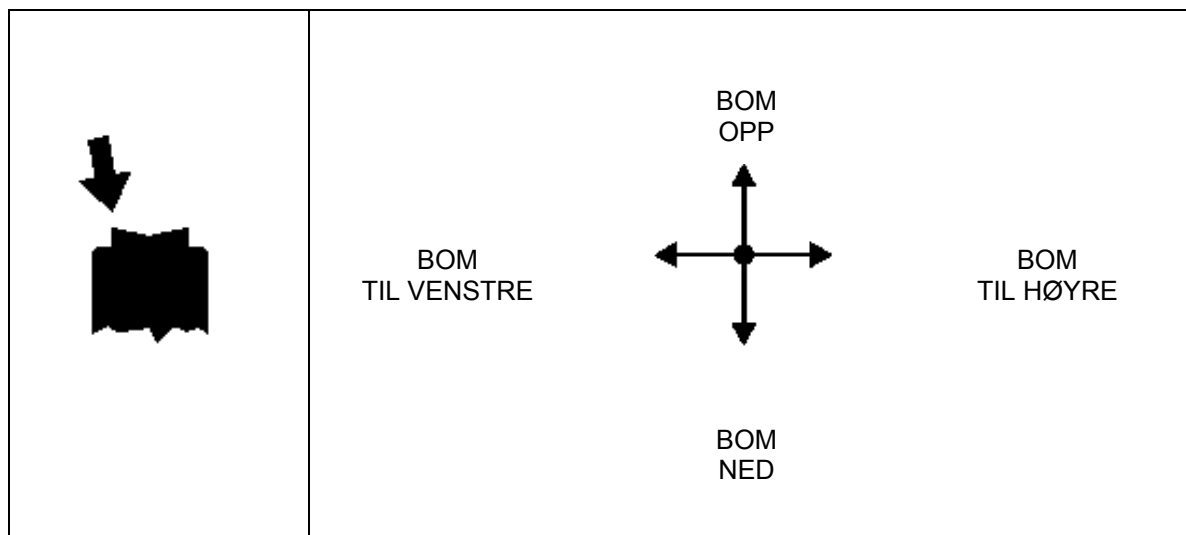
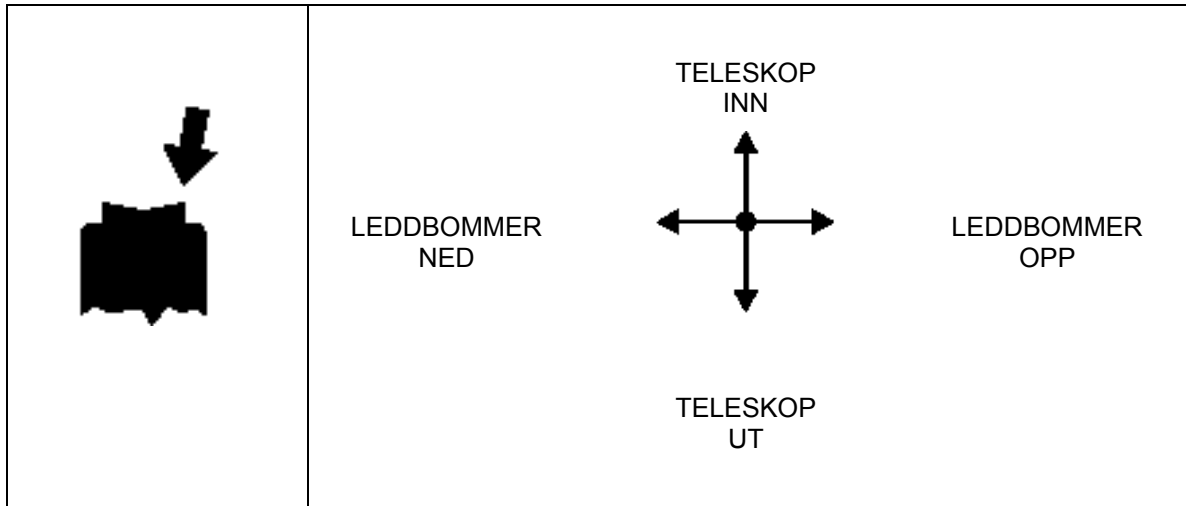

9.3.1 Utrustning med to styrespaker (tilvalg)

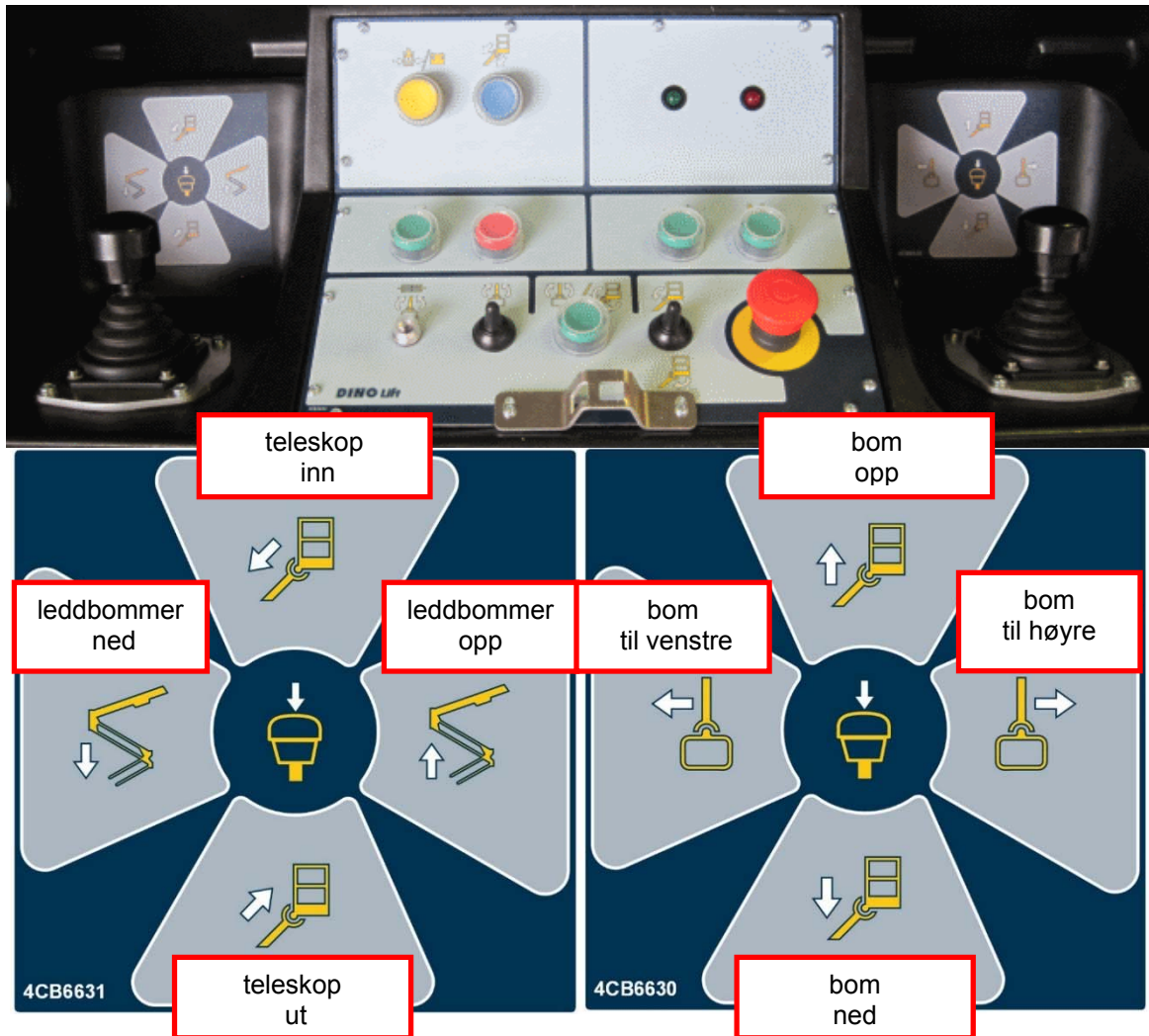



Bilde 2: Manøvrer i arbeidskurven

18. Signallamper

- grønn bommen innenfor rekkeviddeområdet
- rød bommen har nådd grensen for rekkeviddeområdet

21. Teleskop inn

22. Nødstop

- stopp ved å trykke inn
- frigjør ved å dra ut

23. Lydsignal

24. EI-uttak 230VAC (2 stk.)

30. Manøverspak for kurvens svingning (brukes sammen med trykknapp 35)

31. Sikring for svingning av kurven

35. Trykknapp for kurvens nivellering

36. Manøverspak for kurvens nivellering (brukes sammen med trykknapp 35)

37. Signallampe for batteriets ladenivå. Lad batteriet senest når signallampen tennes. Samtidig hindrer releet K6 bevegelser "teleskopet ut" og "bommen opp"

10 TILTAK VED FARE/NEDSATT STABILITET

Nedsatt stabilitet kan forårsakes av feil på maskinen, vind eller andre utenforstående krefter, når underlaget gir etter eller dersom det er utvist uforsiktighet ved plassering. Nedsatt stabilitet gir seg oftest tilkjenne ved at hellingen øker.



VED NEDSATT STABILITET

1. I fall det er mulig (helling øker ikke) skal du forsøke å finne årsaken til den nedsatte stabiliteten, og i hvilken retning den går. Alarmer med signalhornet til øvrige personer som befinner seg på arbeidsområdet.
2. Om mulig skal du redusere belastningen på arbeidskurven.
3. Kjør inn teleskopet med nødsenkingsfunksjonen for å redusere rekkevidden i sideretningen. Unngå brå og ujevne bevegelser.
4. Sving bom og kurv i motsatt retning mot hellingen, for om mulig å øke stabiliteten.
5. Senk bommen.

Dersom årsaken til den nedsatte stabiliteten er feil på liftens konstruksjon, må dette umiddelbart rettes.

Liften skal ikke benyttes før feilen er rettet og funksjonen kontrollert.

VED OVERBELASTNING

1. I fall det er mulig (helling øker ikke) skal du forsøke å finne årsaken til den nedsatte stabiliteten, og i hvilken retning den går. Alarmer med signalhornet til øvrige personer som befinner seg på arbeidsområdet.
2. Om mulig skal du redusere belastningen på arbeidskurven.
3. Kjør inn teleskopet med nødsenkingsfunksjonen for å redusere rekkevidden i sideretningen.
4. Det grønne lyset tennes når overbelastningssituasjonen er borte. Etter det kan maskinen brukes normalt.

VED AVBRUTT ENERGITILFØRSEL

1. Senk bomsystemet med nødsenkingen (se punkt "Nødsenkingsystem").
2. Finn ut årsaken til avbruddet i energiforsyningen.

VED NØDSITUASJON, OM HELLER IKKE NØDSENKINGSSYSTEMET FUNGERER

Om nødsenkingen ikke fungerer, skal du forsøke å varsle andre personer på arbeidsplassen eller ringe etter hjelp, for å gjenopprette strømforsyningen som er en forutsetning for at liften fungerer normalt, eller at nødsenkingsaggregatet fungerer, gjeninnstille liftens funksjonsdyktighet på en annen måte, slik at personen i arbeidskurven kan føres ned.

Kontroller at nødsenkingsfunksjonens batteri er i god stand før bruk av liften (se punkt "Manøvrering fra chassisets manøverpanel").

11 LIFTEN TAS I BRUK

1. Underlagets bærekraft og fasthet

- forsikre deg om at underlaget er tilstrekkelig slett og hardt, slik at liften kan stilles opp stødig i vannrett posisjon

Underlagets jordart	Tetthet av jorden	Maks tillatte bakkestrykk P kg/cm ²
Grus	Høy tetthet	6
	Middels tetthet	4
	Løs	2
Sand	Høy tetthet	5
	Middels tetthet	3
	Løs	1,5
Fin sand	Høy tetthet	4
	Middels tetthet	2
	Løs	1
Leire og slam	Fast (meget vanskelig å bearbeide)	1,00
	Seig (vanskelig å bearbeide)	0,50
	Myk (lett å bearbeide)	0,25

- bruk tilstrekkelig store og stabile støtteplater under støttebeinsføttene dersom underlaget er mykt

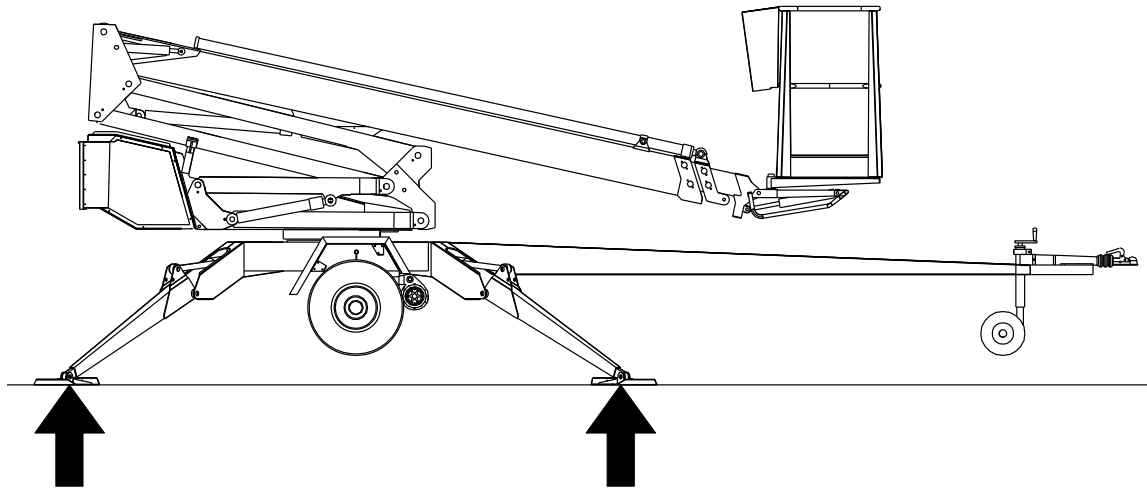

- betrakt den innvirkning is, eventuelt regnvær og underlagets helling kan ha på stabiliteten, og forsikre deg om at støttebeinføttene ikke kan skli på underlaget under noen omstendigheter
- liften skal ikke brukes dersom den ikke står støtt og vannrett



2. Kjør eller skyv liften til løfteplassen som har blitt undersøkt

- koble inn håndbremsen
- løsne liften fra kjøretøyet

3. Kobling av strøm til liften

Koble på strømmen med hovedstrømbryteren



4. Åpne lokket bak aggregatet for å få tilgang til manøverorganene

5. Still omkobleren (1) i posisjon 1b - manøversentral på chassiset



6. Start motoren fra trykknappen 2 (grønn)

Start motoren for manøvrering av støttebeina ved å trykke ned den grønne knappen på det høyre batterihuset. Motoren går bare så lenge knappen holdes nedtrykt. Når man bruker bommen eller drivsystemet, starter og stopper motoren automatisk.

**7. Senk de fremre (ved trekkbommen) støttebeina****8. Senk de bakre støttebeina (se opp så du ikke skader dragbommens støttehjul)****9. Still chassiset vannrett ved hjelp av støttebeina, se indikatoren for vannrett stilling (16). Luftboblen bør finnes på innsiden av den indre ringen.****Forsikre deg om at hjulene er tydelig løftet opp fra bakken**

- når alle støttebein er i støtteposisjon og støttebeingrensebrytneres strømkrets er sluttet, tennes signallyset 4A (grønt) i hovedsentralen
- forsikre deg om støtting av alle støttebeina

11.1 MANØVRERING FRA CHASSISETS MANØVERPANEL

1. Still omkobleren (1) i posisjon 1b - manøversentral på chassiset

- Du kan nå manøvrere bommen med manøverspakene 7, 8, 9 og 33, og arbeidskurven med manøverspak 32 på chassisets panel. Vri samtidig dødmansbryteren (2) får å velge hastigheten.



Forsikre deg om at nødsenkingsystemet fungerer på følgende måte:



1. Løft først opp bommen 1–2 m (med spaken 8) og kjør så ut teleskopet 1–2 meter (med spaken 9) ved å samtidig trykke ned nødstopp-knappen – da skal bevegelsen stanse
2. Åpne nødsenkingsventilen for teleskopet ved å vri velgerspaken med solen og pump teleskopbevegelsen helt inn med håndpumpen. Spaken for håndpumpen er ved siden av manøvreringssentralen på chassiset.
3. Åpne nødsenkingsventilen for bommen ved å vri velgerspaken motsols og pump bombebevegelsen ned med håndpumpen ved å samtidig trykke på trykkknappen 5B på ventilens ende.
4. Steng nødsenkingsventilen ved å vri velgerspaken i midtstilling.
5. Løft opp nødstopp-trykkknappen.



Se opp for dragbommens støttehjul



Ved bruk av nødsenkingsfunksjonen utføres bommens bevegelser betydelig langsommere enn normalt.

Lås omkobleren (1) i stilling 1a - manøversentral på chassiset, når du holder på under bommen.

Forsikre deg om at det ikke er noen person eller last i kurven.



11.2 MANØVRERING FRA ARBEIDSKURVEN

10. Still omkobleren (1) i posisjon 1c og fjern nøkkelen

Ikke lås lokket på chassisets manøverpanel med nøkkel.

- du kan nå manøvrere bommen med arbeidskurvens manøverspaker 17. Trykk først inn vippebryteren på manøverspakens ende, og styr deretter spaken forsiktig ut mot ønsket bevegelsesretning. Manøverbevegelsen fungerer ikke hvis spaken styres ut først og vippebryteren trykkes inn etterpå. Motoren starter og stopper automatisk når bevegelsen aktiveres.
- Prøv å kjøre løfte- og senkebevegelsene med kort bom.

Se opp for dragbommens støttehjul

Arbeidskurvens bevegeshastighet reguleres trinnløst med spaker (17).



11. Test at overbelastningsbeskyttelsen RK4 fungerer

- belast kurven med den vekten som bildet viser
 - Belastning i kurven (160XTB = ca. 270kg / 180XTB= ca. 120kg og 210XTB = ca. 80kg)

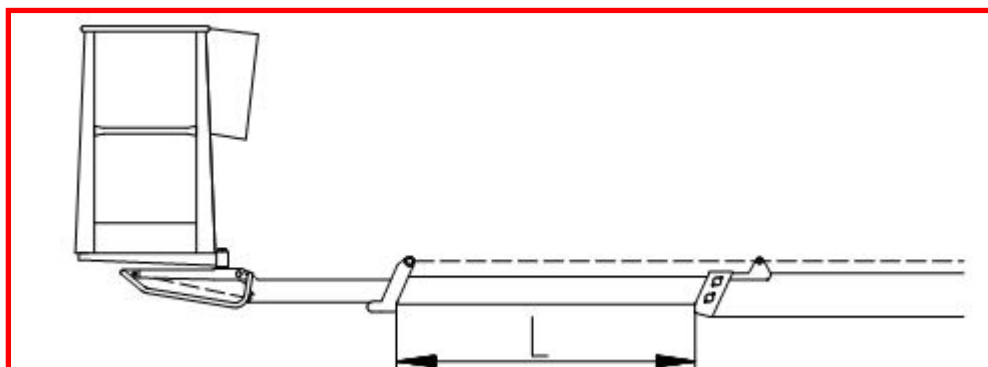

- kjør bommen vannrett
- kjør ut bommen
Når bevegelsen stopper skal den røde signallampen (18) for overbelastning tennes.
- sammenlign rekkevidden med rekkeviddediagrammet i instruksjonsboken

12A Oppgaver etter en eventuell overbelastning

- (Overbelastningsbeskyttelsen RK5 bryter manøvreringspanelets strømkrets og kurvens alarm kobles på)
- benytt tilbakestillingsknappen (31 eller 36) for å kjøre kurven inn på RK4s funksjonsområde (den grønne lampen tennes)
- etter dette kan liften igjen benyttes på normal måte
- Teleskop inn-knappen (2 eller 3) starter automatisk den elektriske motoren.

ADVARSEL!

Når den røde signallampen for overbelastning (18) er tent, kan man ikke øke belastningen i kurven (f.eks. med ytterligere en person).

Eksempel: En enkelt person i kurven kjører ut bommen, alternativt kjøres bommen ut fra chassisets manøverpanel, så langt dette går riktig. Dersom signallampen for overbelastning tennes kan kurvens belastning ikke økes, teleskopet bør i stedet for dras innover.

DERSOM VARSLINGS- ELLER NØDSENKINGSANORDNINGENE ER UTE AV DRIFT, MÅ DETTE ABSOLUTT UTBEDRES FØR LIFTEN TAS I BRUK!

12. Gå igjennom avsnittet ”Daglig inspeksjon” i serviceinstruksjonsboken.

13. Mens bommen er løftet litt opp og teleskopet er kjørt litt ut, kontrollerer du at arbeidskurven ikke senker seg når manøverorganene ikke berøres.

14. Ved lav temperatur bør du la aggregatet gå ubelastet en stund, slik at hydraulikkoljen varmes opp. Innled bruken forsiktig ved å kjøre bevegelsene frem og tilbake uten belastning i kurven, fra chassisets manøverpanel.

15. Kjør kurven til arbeidsplassen

Kurvens bevegelser kan utføres med trinnløs regulering av hastigheten når du benytter arbeidskurvens manøverpanel (gjelder ikke kjøring fra chassisets manøverpanel). Bevegelsene kan ikke utføres samtidig. Dersom flere manøverspaker aktiveres samtidig, fungerer den bevegelsen som møter minst motstand.

Senking av arbeidskurven i transportstilling Når du senker arbeidskurven ned i transportstilling, bør du alltid først kjøre teleskopet helt inn og stille det vinkelrett i forhold til bommen.

Se opp for dragbommens støttehjul
Øk ikke lasten i kurven i den øvre stillingen



16. Ta hensyn til følgende når du løfter bommen

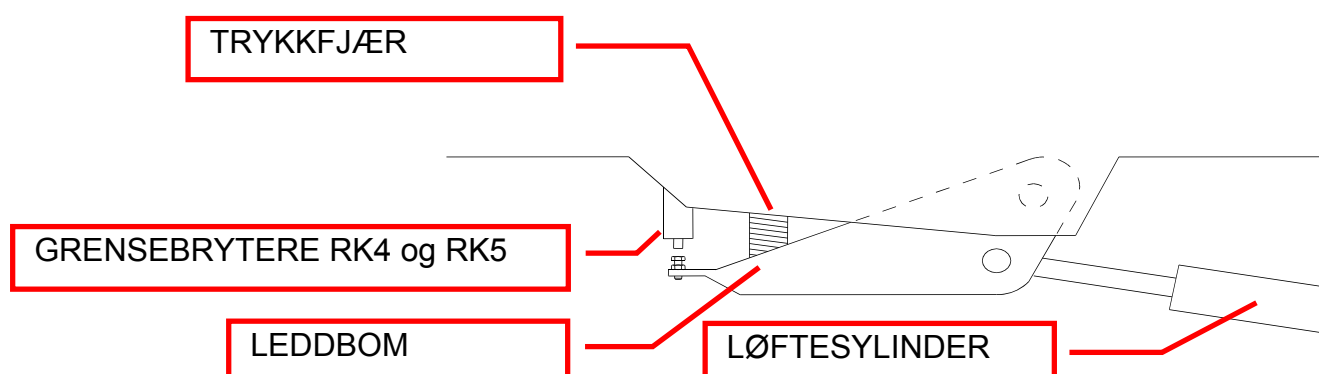

- arbeidskurvens bevegelsesområde kommer an på kurvbelastningen (se tekniske data) – dette overvåkes av grensebryterne RK4 og RK5, som befinner seg under beskyttelseskappen
Disse grensebryterne skal ikke justeres eller endres på noen som helst måte som kan ha innvirkning på deres funksjon. Kontroll og justering skal kun utføres av autorisert serviceperson.

17. Ved langvarig arbeid på samme sted

- ved lav utetemperatur er det bedre å la motoren gå slik at hydraulikkoljen holdes oppvarmet
- kontroller regelmessig liftens støttebeinstabilitet og underlagets tilstand under arbeidets gang, og vær oppmerksom på vær og terrengforhold



18. Glem ikke når du flytter arbeidskurven

- å se opp for høyspentledninger
- å ikke overskride sidekrefter (400N)
- å ikke berøre åpne elektriske ledninger
- å ikke slippe objekter ned fra arbeidskurven
- å ikke skade liften
- å ikke øke lasten i kurven under arbeid
- å ikke skade nærliggende objekter / apparater
- å ikke belaste arbeidskurven mer enn tillatt last

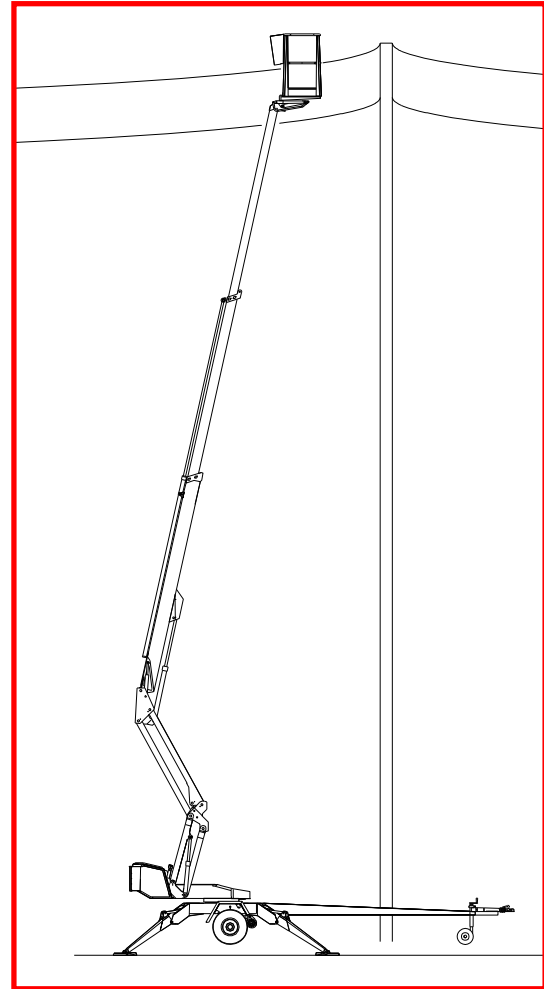

19. Når du forlater liften bør du

- kjøre den til et trygt sted, helst forlate den i transportstilling
- stoppe aggregatet
- forhindre at den tas i bruk ved å låse hovedpanelets beskyttelseslokk

20. Endring av arbeidskurvens posisjon

Fra chassisets manøverpanel (LCB):



Kurvens horisontalposisjon kan stilles inn fra manøversentralen på chassiset på følgende måte:

- still omkobleren (1) i posisjon 1b - manøversentral på chassiset
- velg korrigerings retning med manøverspaken (32)
- vri samtidig dødmannsbyteren (2) får å velge hastigheten
- Benytt arbeidskurvens innstillinger med bommen i vannrett posisjon og liftet løftet opp i støttebeinoppstilling (hvilende på støttebeina).

Fra arbeidskurven (UCB):



Kurvens horisontalposisjon kan stilles inn fra kurvens manøverpanel på følgende måte:

- still omkobleren (1) i posisjon 1c – manøvrering fra arbeidskurven
- trykk inn omkobleren for arbeidskurvens nivellering (35)
- velg korrigeringsens retning med manøverspaken (36)

Benytt arbeidskurvens innstillinger med bommen i vannrett posisjon og liftet løftet opp i støttebeinoppstilling (hvilende på støttebeina).

12 NØDSENKINGSSYSTEM

Bruk:

Liften har et nødseinkingssystem med håndpump. Pumpen sitter bak sidelokket på den høyre siden sett fra panelet på chassiset. Styrespaken for pumpen er festet på innsiden av lokket. Kontroller at nødseinkingssystemet er i god stand før bruk av liften.

OBS! Når du bruker nødseinkingfunksjonen, skal du først kjøre inn teleskopet, deretter skal du senke leddbommene og bommen og til sist svinge bommen.

1. Teleskop inn

Vri fingerskruene A, B og C på ventilblokket med solen så langt de går og pumpe teleskopbevegelsen helt inn med håndpumpen. Skru ut skruene helt ut mot solen etter bruk.

2. Senking av leddbommene

Vri fingerskruene A, B og D på ventilblokket med solen så langt de går og pumpe leddbombevegelsen helt ned med håndpumpen. Skru ut skruene helt ut mot solen etter bruk.

3. Senking av bommen

Vri fingerskruene A, B og E på ventilblokket med solen så langt de går og pumpe bombevegelsen helt ned med håndpumpen. Skru ut skruene helt ut mot solen etter bruk.

4. Svingning av bommen

Vri fingerskruene A, B og F på ventilblokket med solen så langt de går og sving bommen mot solen gjennom at pumpe med håndpumpen. Skru ut skruene helt ut mot solen etter bruk.

Om nødseinkingen ikke fungerer, skal du forsøke å varsle hjelpepersonale for at de på nytt skal koble til den elektrisiteten som trengs for liftens normale funksjon eller få liften til å fungere f.eks. ved å bytte batteri.

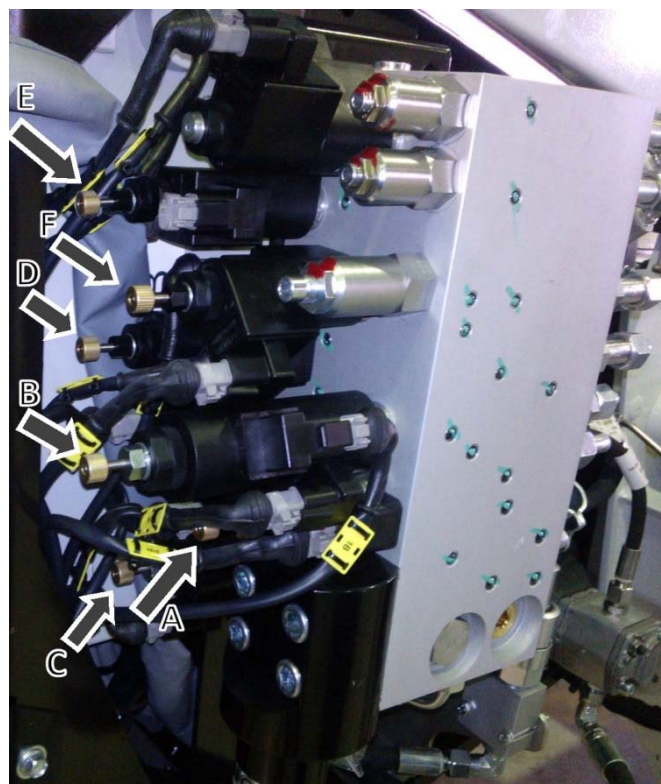
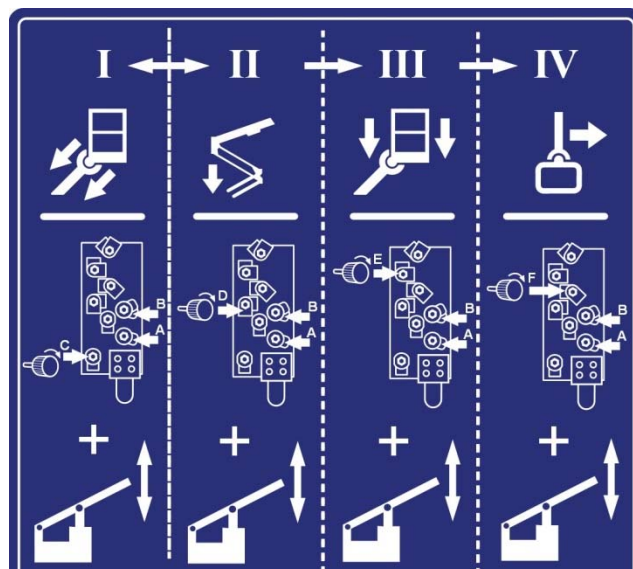

13 DRIVSYSTEM

Det hydrauliske drivsystemet benyttes for korte forflytninger av liften inne på arbeidsområdet, når tauekjøretøyet ikke kan benyttes.

1. **Kjør aldri med drivsystemet i nedoverbakke dersom bakken har en hellingsgrad på mer enn 5 prosent, dvs. mer enn 1/20 (tilsvarende et fall på 0,5 meter på en 10-meters strekning). Hvis bakken heller mer enn dette, er det fare for at du kan miste kontrollen over liften.**

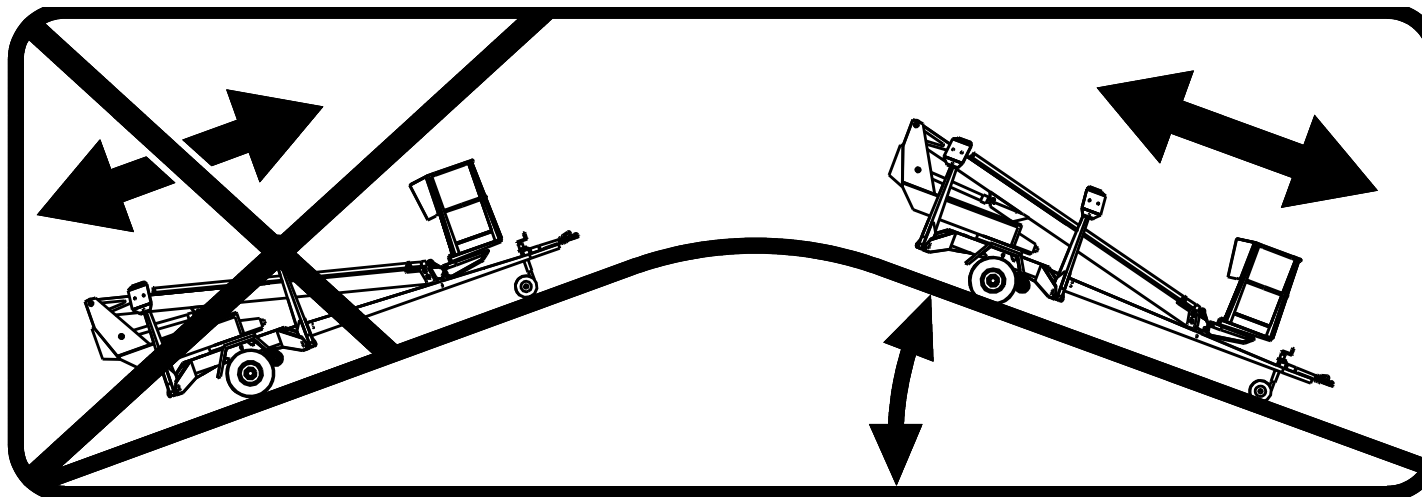

2. Når du kjører i en bakke med drivsystemet, må du alltid holde dragbommen i hellingsretningen. Kjør aldri med drivsystemet med dragbommen pekende i retning mot oppoverbakken.
3. Sett alltid klosser under hjulene før liften kobles fra dragkjøretøyet.
4. Sett alltid på håndbremsen før liften kobles fra kjøretøyet. Bruk håndbremsen kun som parkeringsbrems eller for nødstopp.
5. Gå aldri fra liften i en bakke når den kun holdes på plass av drivsystemets bremsekraft.
6. Pass på følgende når du flytter liften med drivsystemet:
 - ikke sett foten slik at den kommer under hjulet på liften
 - vær oppmerksom på dragbommens brå bevegelser
 - vær forsiktig så du ikke forårsaker farlige situasjoner for utenforstående og omgivelsene
7. Flytt aldri liften ved hjelp av håndkraft i en bakke. Liften kan rulle avgårde og forårsake en ulykke.
8. Parker aldri en kjøretøykombinasjon i en bakke.



14 DRIVSYSTEM

Det hydrauliske drivsystemet benyttes for korte forflytninger av liften inne på arbeidsområdet, når tauekjøretøyet ikke kan benyttes.

- vri omkobleren i posisjon (1b - manøversentral på chassiset) støttebein.



- kontroller at kurven er i transportstilling og støttebeina er helt løftet opp.
- koble kraftoverføringen i kjøreposisjon

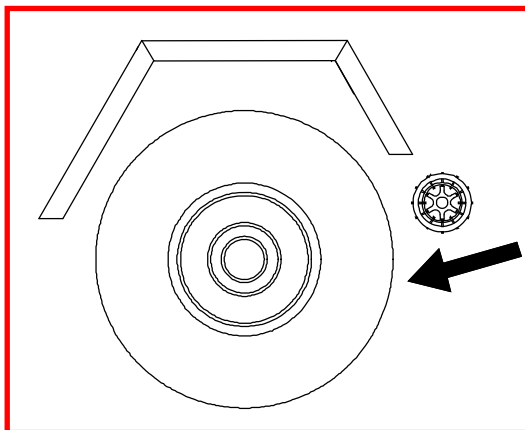

- frigjør håndbremsen
- utfør kjøringen med trykknappene

14.1 MANØVERUTSTYR, DRIVSYSTEM

S44 Nødstop
 S40 Framover
 S41 Bakover
 S40/S41 + S42 kjøring til høyre
 S40/S41 + S43 kjøring til venstre

- unngå å kjøre slik at støttehjulet treffer hindringer, og unngå å kjøre i bratte bakker

Dersom et hjul støter mot et hinder, kan liften svaie kraftig.

- etter kjøring, koble på håndbremsen
- koble ut drivsystemet fra dekket

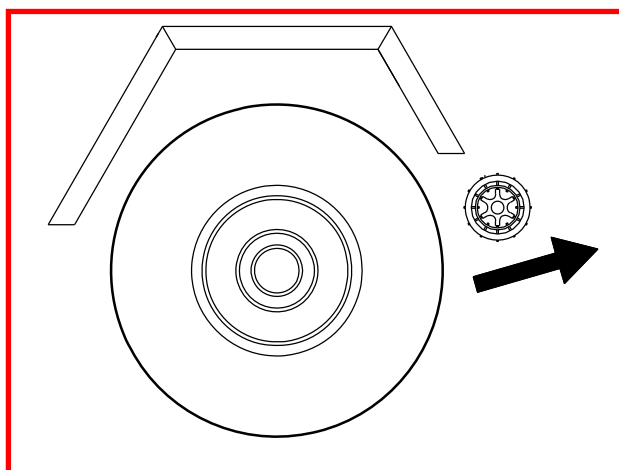

Ta ikke støttehjulet for langt ut, ettersom de da blir svakere og lettere skades.



Ved kjøring med drivsystemet bør det være 1–3 cm mellomrom mellom dragbommen/bremsestagets nedre del og hjulets overkant, slik at hjulet kan svinge fritt.

15 SPESIELLE FORHOLDREGLER VED VINTERBRUK

- **liften skal ikke brukes ved temperaturer lavere enn -20°C**
- ved streng kulde bør du la motoren gå noen minutter før du utfører noen bevegelser med bommen
- begynn med noen oppvarmingsbevegelser, slik at oppvarmet hydraulikkolje flyter ut i sylindrene - på denne måten fungerer ventilene sikrere
- kontroller at grensebrytere og nødsenking fungerer riktig, og at det er frie for snø og skitt og lignende
- når liften ikke er i bruk bør manøverpanelet beskyttes mot snø og nedising.
- **se til at batteriene er under ladning, tomme batterier fryser lett**

Hold alltid liften ren fra skitt, snø osv.

16 OPPGAVER VED AVSLUTTET ARBEIDSDAG

1. Kjør teleskopbommen helt inn.
2. Forsikre deg om at kurven står vinkelrett mot bommen.
3. Senk bommen/kurven helt ned på støtten på trekkbommen.
- grensebryteren på støtten forhindrer manøvrering av støttebeina dersom kurven ikke er nedsenket
4. Steng beskyttelseslokket på arbeidskurvens manøverpanel.
5. Vri omkobleren i posisjon 0 og hovedstrømbryteren fra.
6. Dersom batteriet må lades opp, skal nettkabelen tilkobles. I motsatt fall løsnes nettkabelen.
7. Forsikre deg om at beskyttelseslokkene er låst.

Med tanke på batterienes funksjon og holdbarhet, bør de alltid kobles til ladning etter hver arbeidsdag selv om det skulle være mye ladning igjen. Å oppbevare tomme batterier forkorter deres brukstid. Dessuten fryser tomme batterier lett til.



17 LIFTEN KLARGJØRES FOR TRANSPORT

1. Kjør teleskopbommen helt inn.
2. Forsikre deg om at kurven står vinkelrett mot bommen.
3. Senk bommen/kurven helt ned på støtten på trekkbommen.
 - grensebryteren på støtten forhindrer manøvrering av støttebeina dersom kurven ikke er nedsenket
4. Steng beskyttelseslokket på arbeidskurvens manøverpanel.
5. Vri omkobleren (1) i posisjon "støttebein".
6. Løft opp støttebeina.
 - løft først opp de bakre støttebeina (se opp så du ikke skader det bakre lyspanelet)
 - løft så de fremre støttebeina (se opp så du ikke skader støttehjulet)
7. Koble til parkeringsbremsen.
8. Forsikre deg om at drivsystemet er utkoblet.
9. Vri manøverbryteren i posisjon 0 og koble løs liften fra strømforsyningen.
10. Forsikre deg om at beskyttelseslokkene er låst.



18 KOBLING AV LIFTEN TIL TAUEKJØRETØYET

1. Løft dragkoblingens håndtak oppover/framover (i kjøreretning). Kulekoblingen er nå i åpen posisjon.
2. Trykk kulekoblingen lett på dragkulen. Koblingen og låsingene skjer automatisk.

Forsikre deg alltid om at koblingen er ordentlig låst på kulen



Kulekoblingen bør rengjøres og smøres regelmessig.

3. Koble til stikkontakten og sikkerhetsvaieren. Forsikre deg om at kabelen ikke gnager mot andre deler og at vaieren kan bevege seg fritt.
4. Kontroller at lysene fungerer korrekt.
5. Frigjør håndbremsen ordentlig og forsikre deg om at håndtaket låses i nedre posisjon.
6. Løft støttehjulet helt opp i transportposisjon.

Det må ikke være last i arbeidskurven når liften transporteres.



Dersom man parkerer eller frigjør maskinen fra tauekjøretøyet, i en bakke eller på annet hellende underlag, er det spesielt viktig at håndbremshåndtaket dras på med stor kraft. Når håndbremsen er koblet inn, skyves maskinen bakover. Da løsner ryggeautomatikken bremseklossene. Fjærhuset spenner nå håndbremsspaken ytterligere, og parkeringsbremsen er igjen innkoblet. Glem ikke å justere bremsene i henhold til serviceanvisningene. Legg hjulkiler under hjulene for ekstra sikkerhet.

Dersom maskinen forlates stående over en lengre periode, f.eks. vinteropplag, anbefaler vi at den løftes opp en anelse ved hjelp av støttebeina.

- **Kontroller alltid før du sleper liften:**
 - at støttebeina er løftet opp i transportposisjon
 - at kulekoblingen er låst
 - at lysene fungerer korrekt
 - at håndbremsen ikke ligger på
 - at hjul og dekk er uskadet og lufttrykket er riktig
 - bakaksel 450 kPa (4,5 bar)
 - støttejul 250 kPa (2,5 bar)
 - sikkerhetsvaier
 - bremsenes låsning etter transport
 - festing av støttehjulet
 - at drivsystemet er koblet ut fra dekket



19 INSTRUKSJONER FOR SERVICE OG VEDLIKEHOLD

19.1 GENERELLE SERVICEINSTRUKSJONER

- ved service og inspeksjon av liften bør disse anvisningene alltid følges nøye
- mer krevende reparasjoner og service bør utføres av spesialtrenet personell (produsent eller produsentens representant)
- det skal ikke utføres endringer på liften, uten godkjenning fra produsent
- forstyrrelser som kan innvirke på maskinens sikkerhet må umiddelbart repareres før maskinen brukes
- olje skal ikke tappes ut på bakken
- liften må alltid holdes ren - spesielt viktig er det at arbeidskurven er ren
- liften må alltid rengjøres før service og inspeksjon
- benytt originaldeler
- støtt kurv, bom, leddbommer og støttebein i en slik stilling at de ikke forårsaker belastning på konstruksjoner som skal repareres eller andre faremoment (for eksempel i transportstilling eller bruk av støtte)
- maskinen kan løftes med to stropper som festes til de fire løfteørene (se figur); Løftekapasiteten for hver stropp må være minst 2500 kg.

Løft forsiktig så maskinen ikke skades.

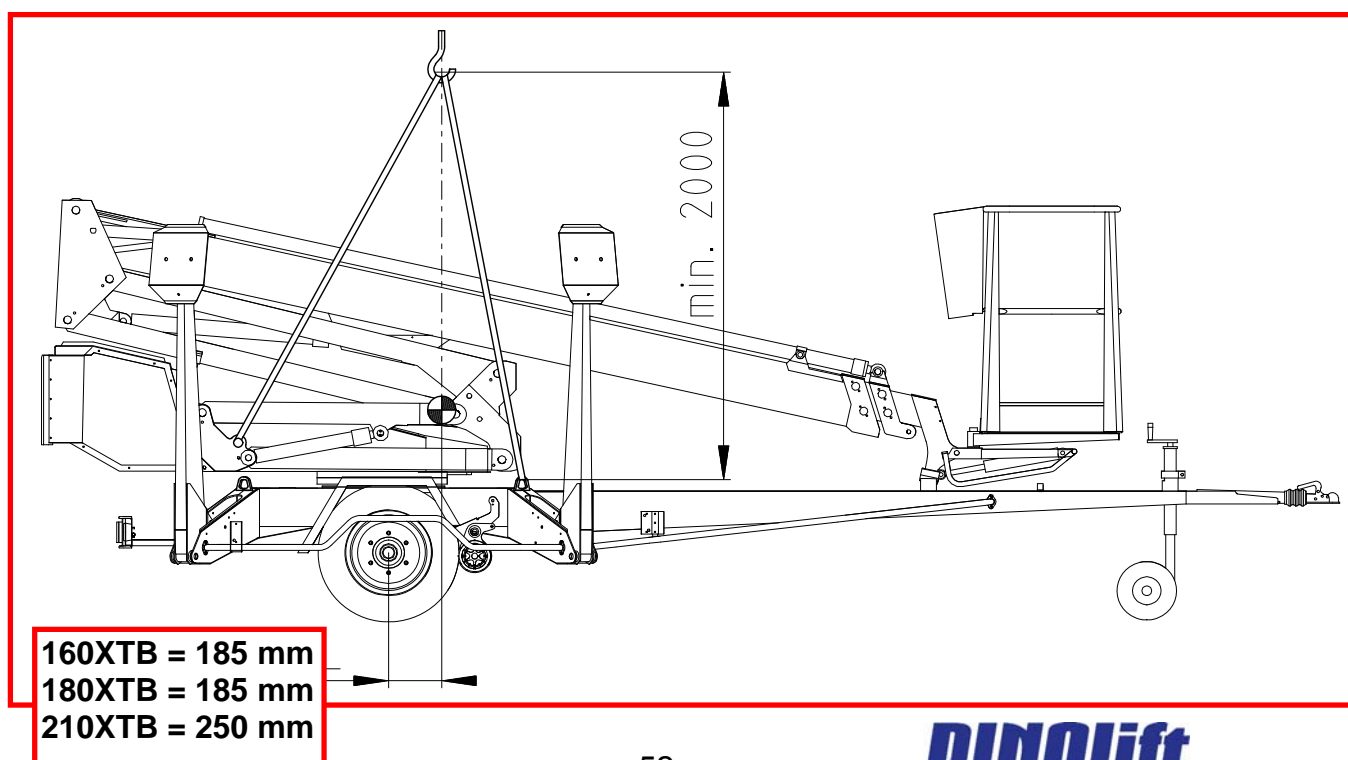

19.2 VEDLIKEHOLD AV BATTERIER

Husk dette når du håndterer batteriene:

Elektrolyttvæsken er veldig etsende

– bruk alltid beskyttelsesklær og vernebriller

Under ladningen oppstår hydrogengass

– det er forbudt å tenne åpen ild, eksplosjonsfare



Hold alltid batteriene godt ladet

- Å oppbevare batteriene i uladet tilstand er veldig skadelig. Moderne ladere lader ikke batteriene for mye.
- Forsikre deg om at brukeren er klar over at batteriene bør kobles opp til ladning hver natt, selv om de ikke har blitt helt ladet ut.
- Det er bra å koble opp en lift som skal sendes tilbake fra utleie, til ladning over natten.

La ikke batteriene fryse.

- Et fulladet batteri tåler frost, men et utladet batteri gjør det ikke.
- Pass på at batteriene er ladet om de oppbevares utendørs om vinteren.



Ha kontroll på væsknivået i batteriene

- Tilsett alltid destillert vann etter ladningen. Det rette nivået er 3 mm under merket.
 - Om nivået er for høyt, skummer væsken ut fra korkene under ladningen.
 - For lavt nivå forårsaker korrosjon på elementets øvre overflater.
- Om væsknivået er så lavt at elementets øverste overflate ikke dekkes, tilsett så mye vann som trengs for at cellene skal dekkes. Lad batteriene etter dette og kontroller væsknivået på nytt etter ladningen.
- Tilsett ikke syre i batteriet uten destillert vann.

Kontroller batteriene med jevne mellomrom

- Hold batteriene rene utvendig. Du kan vaske batteriene med varmt vann og børste. Forsikre deg om at cellepluggene er faste slik at vaskevann ikke kommer inn i cellene.
- Kontroller regelmessig kablernes tilstand, feste og spenningen i koblingene.
- Kontroller at det ikke er sprekker eller lekkasje i batteriene.

Test batterienes tilstand regelmessig

- Væskens spesifikke vekt
 - 1,277 = Batteri 100 % fulladet
- Batterienes spenning
 - 29,6V = Ladningsspenning
 - 25,46V = spenning i 100 % fulladede batterier. Laderen utkoblet, spenningen har blitt jevnet ut noen timer
 - 20,88V = spenning i 0 % ladede batterier Bevegelsen "bommen opp" og "teleskopet ut" hindres
 - ca. 17V = Alle bevegelser forhindret

Under normal drift er brukstiden hos godt vedlikeholde batterier ca. 4 – 5 år. Feil behandling forkorter livslengden deres raskt.



19.3 SERVICE- OG INSPEKSJONSANVISNINGER

2. Første service etter 20 arbeidstimer

- bytt trykfilterpatronen
- juster bremsesystemet i henhold til anvisningene (se punkt "Hjulbremses og lager")
- kontroller etter ca. 100 km kjøring at hjulboltene sitter ordentlig (160XTB = 90 Nm/180XTB og 210XTB = 325 Nm)

3. Daglig service

- kontroller hydraulikkoljenivået og fyll på ved behov
- kontroller hydraulikk-koblingene
- kontroller maskinens konstruksjon (visuell inspeksjon)
- kontroller nødsenkings- og nødstoppfunksjonene
- kontroller sikkerhetsanordningenes funksjon

4. Service en gang per uke

- kontroller lufttrykket i dekkene: (450 kPa, støttehjul 250 kPa)
- smør leddtappene (se punkt "Smøreskjema")
- kontroller teleskopets glideflater og smør dem med silikon ved behov
- kontroller avstanden mellom glideklossene og glideflaten og juster ved behov glideklossene
- belast arbeidskurven (160XTB = med 270 kg/180XTB = med 120 kg/210XTB = med 80 kg) og kjør ut bommen horisontalt

Etter dette kjør ut teleskopet til den røde signallampen tennes og bevegelsen stoppes. Mål den utkjørte lengden ifølge anvisningene og sammenlign den med verdien for RK4 i instruksjoner for innstilling av overbelastningsbeskyttelsen. I fall bommen er kjørt lengre ut, kontakt autorisert servicepersonell.

5. Service, med 6 måneders intervall

- bytt hydraulikkoljen og filterpatronen
- kontroller bremses
- kontroller at hjulboltene er riktig dratt til (160XTB = 90 Nm/180XTB og 210XTB = 325 Nm)
- smør svinglageret og tannhjulkransen

6. Den regelmessige servicen etter 12 måneder utføres i samsvar med anvisningene for regelmessig service, som du finner senere i disse instruksjonene

Dersom liften brukes under spesielle arbeidsforhold (stor fuktighet, mye damp, fremkaller korrosjon eller tilsvarende) bør oljeskift og inspeksjon/service utføres oftere for å garantere at sikkerheten og driftskapasiteten opprettholdes.



Alle ovenstående punkter, kontroller, inspeksjoner og servicearbeider bør utføres nøye og samvittighetsfullt i henhold til gitte anvisninger, dårlig utført arbeid kan nedsette maskinens pålitelighet og sikkerhet.

Riktig utført service er også en forutsetning for at maskinens garanti opprettholdes.



19.4 SMØRESKJEMA

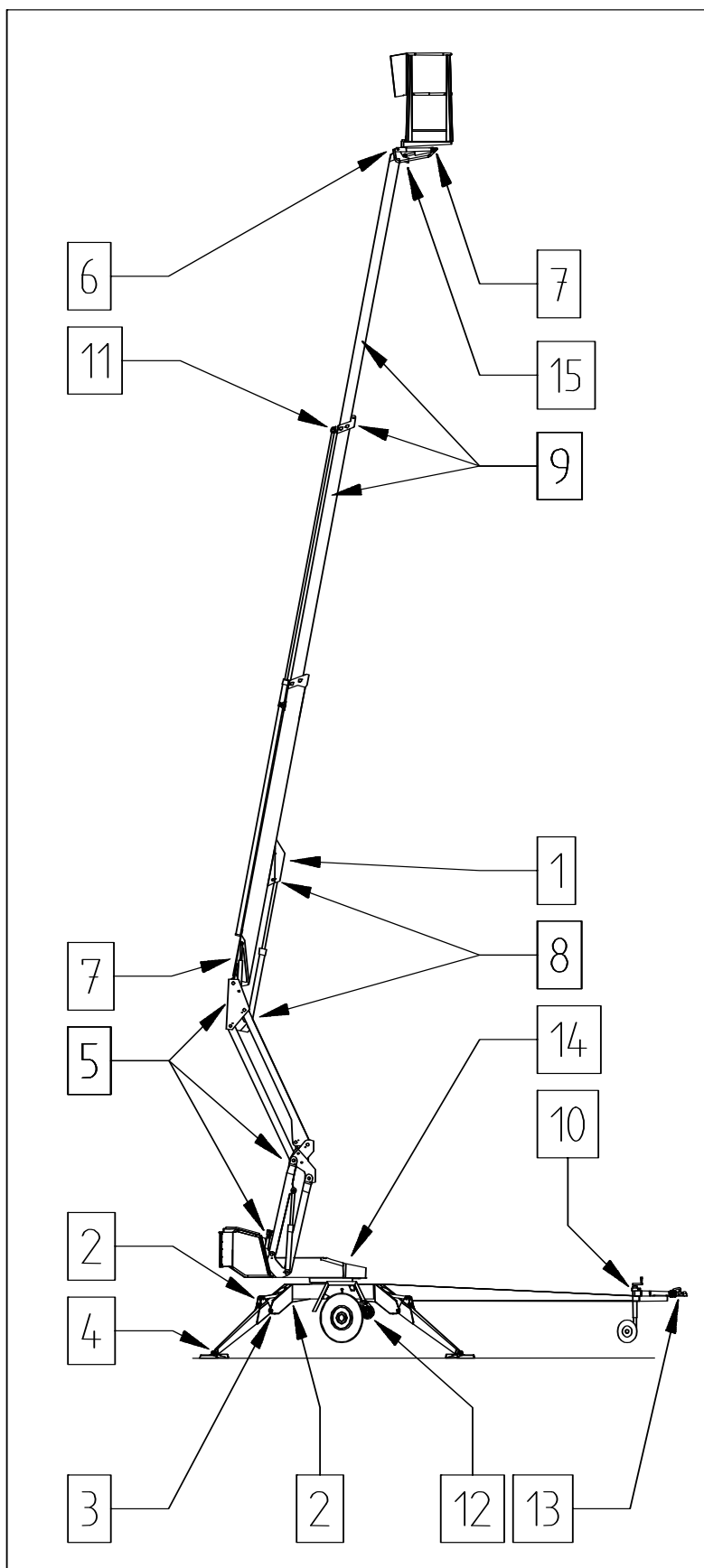

MED 50 ARBEIDSTIMERS INTERVALL

1. Overbelastningsbeskyttelsens (sikkerhetsanordning) lager
2. Støttebeinsylinderens leddlager
3. Støttebeinslagrene
4. Leddlager på støttebeinføttene
5. Bommens og leddbommenes lager
6. Arbeidskurvens lager
7. Hellingssylinderens leddlager (foruten lager i sylinderenden av den øvre sylinderen)
8. Løftesylinderens lager
9. Teleskopets glideflater/ruller
10. Støttehjulets glideflate og gjengetapp

TO GANGER PER ÅR

11. Teleskopsylinderens leddlager
12. Drivsystemet
13. Påskyvebrems – trekkapparat
14. Svinganordningens lager* og tannkrans
15. Lager i sylinderenden av den øvre sylinderen

Smøremidler: Esso Beacon EP2 eller tilsvarende

Overbelastningsbeskyttelsens ledd (punkt 1) må absolutt smøres regelmessig, og alltid umiddelbart etter at liften er rengjort.



De bevegelige delene på støttebeinas avkjenningmekanisme smøres med 50 arbeidstimers intervall.

Kulekoblingens bevegelige deler smøres lett ved behov.

Liften må alltid smøres og settes inn med beskyttende smøremidler etter rengjøring.

* Fjern de halvmåneformede beskyttelsesplatene fra liftens underside før svinglagerets fire nipler smøres.

Smør de synlige delene av bommens Flyer-kjeder to ganger i året. Bruk kjedesmurningen Master 1-4014 eller tilsvarende.

19.5 LAGRING/OPPBEVARING OVER LENGRE TID

Rengjør maskinen grundig og smør eller før på beskyttelsessmurning i henhold til anvisningene før lang tids oppbevaring (se punkt "Smøreskjema"). Samme rengjøringsprosedyre og smøring skal gjentas i sammenheng med igangsetting.

Regelmessige inspeksjoner skal gjennomføres i samsvar med inspeksjonsprosedyren i anvisningen.

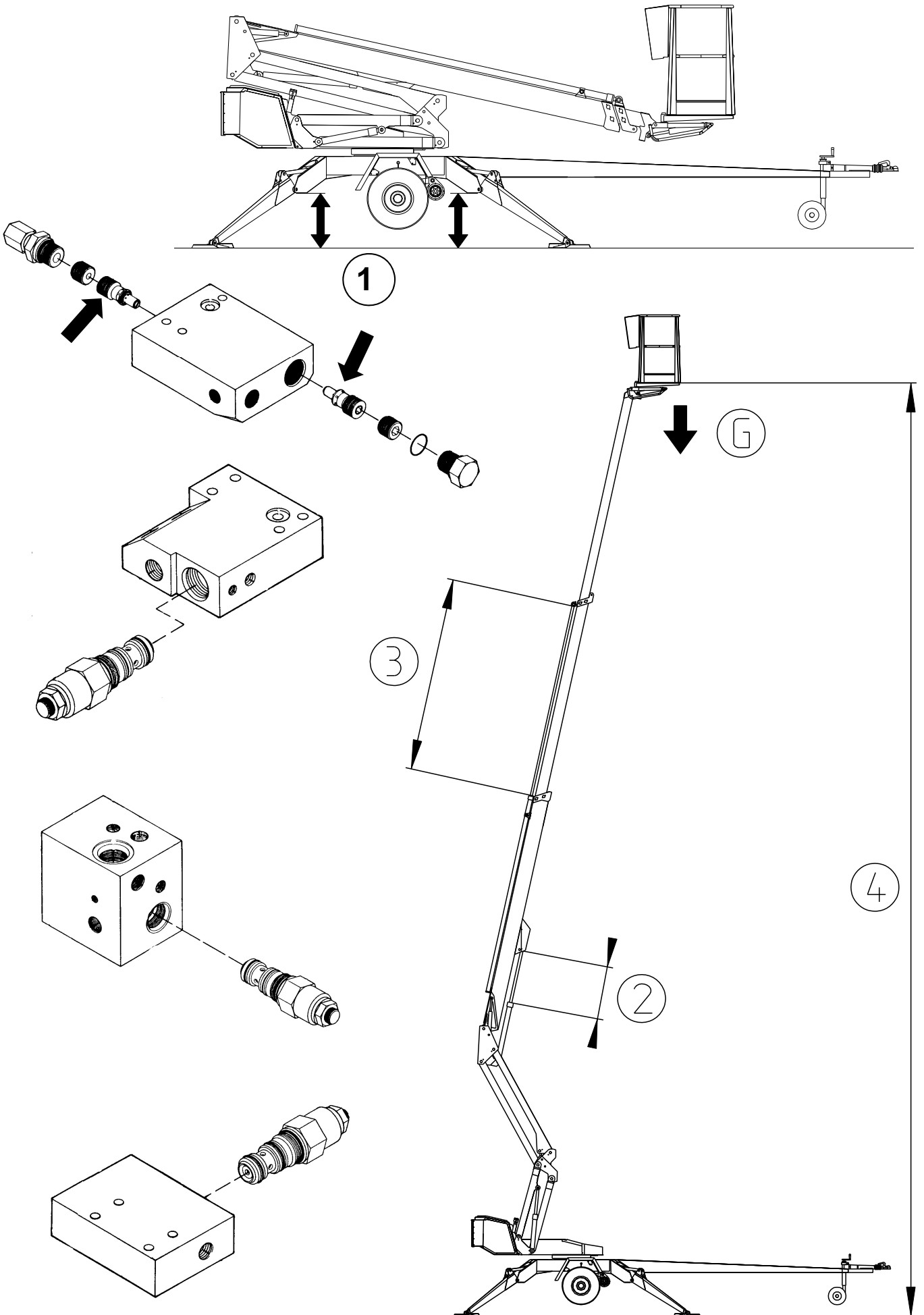

19.6 LÅSE- OG LASTREGULERINGSVENTIL

Funksjonstest

1. Tettheten hos låseventilene på støttebeinssylindrene kontrolleres ved å måle chassisets høyde over bakken separat på hver støttebein og observere høyden noen minutter.
2. Tettheten i bommen og leddbommens sylindres lastreguleringsventil kontrolleres ved å kjøre bommen i en stilling der det er mulig å måle dens posisjon nøyaktig. Bommen observeres i noen minutters tid.
3. Tettheten i teleskopsylindrenes lastreguleringsventil kontrolleres ved at teleskopet kjøres ut i en viss posisjon, hvorpå den utdratte lengden måles. Målingen gjentas etter at teleskopet har stått utkjørt i noen minutter. (OBS! Kjør ut teleskopet nesten vertikalt).
4. Tettheten i nivelleringsystemets lastreguleringsventil kontrolleres ved å belaste kurven med 100–200 kg og måle høyden fra gulvet til kurvens borte kant. Etter noen minutter kontrolleres det at målet ikke er endret.

Serviceanvisning

1. Demonter ventilen og gjør den ren
2. Kontroller O-ringenes tilstand og bytt dem ut ved behov.
3. Monter ventilene nøyaktig tilbake.
4. Bytt ut ventilen ved behov
5. Endre ikke ventilenes justerte antall.

Støtt kurven, bommen og støttebein i en slik posisjon at de ikke forårsaker belastning på konstruksjon som repareres. Vær sikker på at sylindrene er uten trykk.



19.7 BREMSER OG HJULLAGER

Justering av bremseser

Løft opp liften så hjulene er helt i luften.

Pass på at hjulene kan rotere fritt.

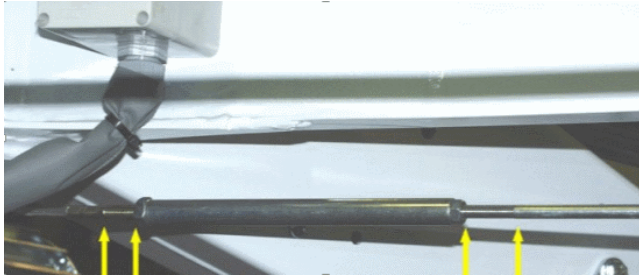

Bremsestagenes må være slakke, når håndbremsen ikke er satt på.

Kontroller bremsestagenes innfesting.

Skru til reguleringshjulet bak hullet som er merket med pilen, til det ikke lenger går å dreie hjulet for hånd.

Løsne skruen mot solen til det igjen blir mulig å dreie hjulet fritt.

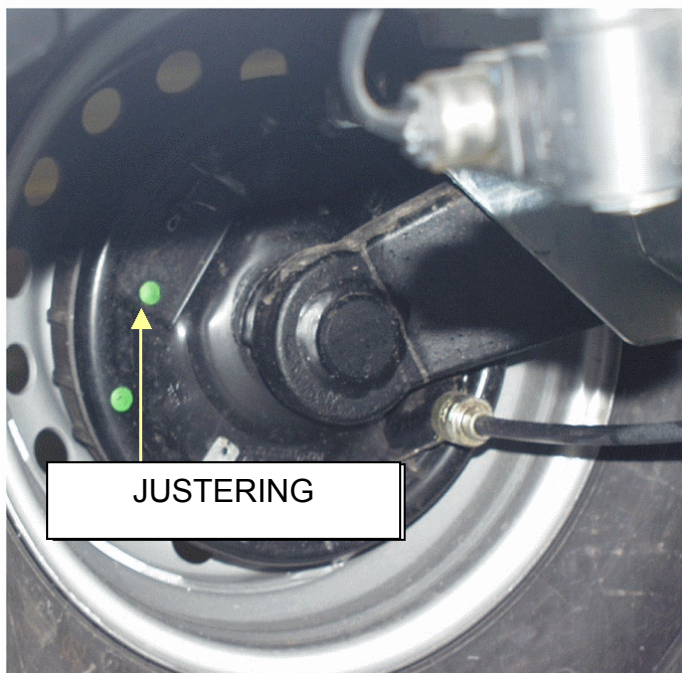

Juster bremsekraften med mutrene så balansearmen holdes vinkelrett i forhold til draget, og begge hjulene bremses.

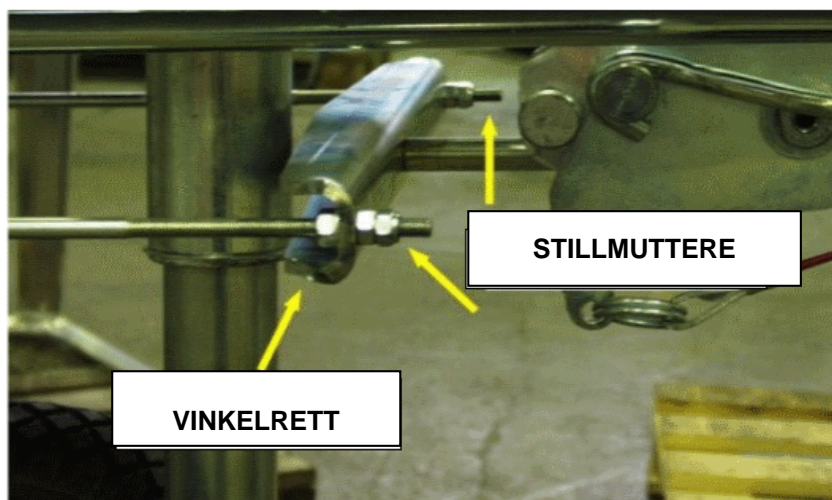

Hvis bremsesystemet justeres for stramt, forårsaker det overoppheting under transporten og øker behovet av trekkraft ved flytting med drivsystemet.

Vi anbefaler en prøvekjøring etter justering av bremsene. Kontroller at bremsene fungerer feilfritt ved å bremse 2-3 ganger under prøvekjøringen.

Justering av lagerspillet

Hjullagrene er vedlikeholdsfrie og smurt for livstid.
(Lagrene behøver ikke smøring og de verken behøver eller kan etterjusteres.)

Serviceintervall

500 km	(innkjøring)
5 000 km	bremsejustering, smøring av påskyveanordningenes bevegelige deler
13 000 - 15 000 km	eller 6 måneders intervaller: a) kontroller slitasje av bromsbelegget b) kontroller påskyveanordningens funksjon c) smør påskyveanordningens glideflater

Compact-lagrene har en meget høy fasthet og er vedlikeholdsfrie. Under normale omstendigheter er lagerskader ytterst uvanlige. Om ekstreme forhold skulle føre til lagerskader må hele bremsetrommelen med innpressede lagre og låsemuttere byttes ut samtidig.

Ovenstående service bør utføres av en spesialisert verksted.



Lagrene bør roteres noen ganger med ca. 3 måneders mellomrom, for å sikre at den smørende oljefilmen ikke brytes.

19.8 ARBEIDSKURVENS NIVELLERINGSSYSTEM

- Kurven nivelleres med et såkalt slavesylindersystem:
 - slavesylindrene, som befinner seg under kurven, styres av hovedsylinderen
 - arbeidskurvens horisontalposisjon garanteres av at systemets ventiler er tette
 - nivelleringsystemet består av følgende deler:

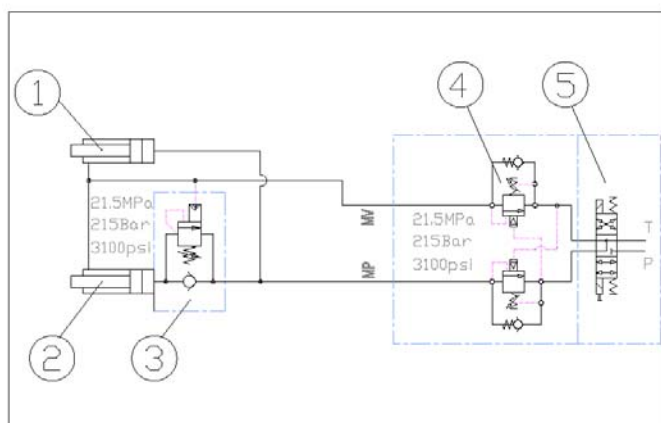

1. Mastersylinder
2. Slavesylinder
3. Lastreguleringsventil
4. Dobbelbelastningsreguleringsventil (8A/8B på bildet av blokken)
5. El-retningsventil

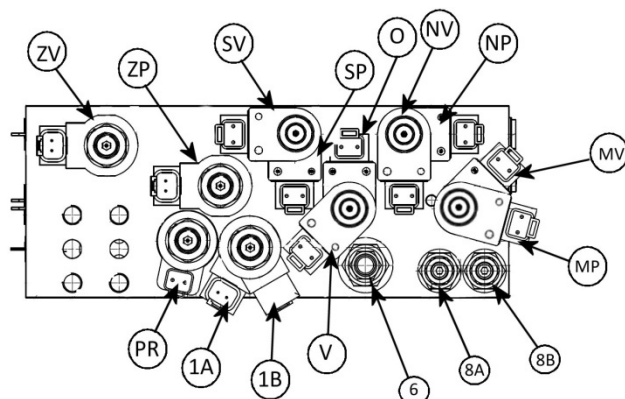

- Dersom arbeidskurvens fremre kant (sett fra brukeren) senkes, kan årsaken være:
 - at lastreguleringsventilen ved slavesylinderens stempelstang lekker i retning mot el-ventilen, som ikke holder tett
 - sylindrens interne lekkasje
- Dersom arbeidskurvens bortre kant (sett fra brukeren) senkes, kan årsaken være:
 - at lastreguleringsventilen (4) ved kolven (bunnen) lekker i retning mot el-ventilen (5) som ikke er tett
 - sylindrens interne lekkasje

Ved lekkasje senkes arbeidskurven til lastreguleringsventil (3) under kurven stenger. Stengningen forårsakes av at trykket på stangens side faller til åpningsverdien, dvs. Dersom ventilene lekker, se serviceanvisningene i punkt "Låse- og lastreguleringsventiler".

Lastreguleringsventilenes innstillingsverdi:

- dobbelt-lastreguleringsventil (4), åpningstrykk 21,5 MPa (215 bar)
- lastreguleringsventil (3) under kurven, åpningstrykk 21,5 MPa (215 bar)

Endre ikke ventilenes justerte antall.

19.9 REGELMESSIG SERVICE

Liften bør vedlikeholdes med 11–12 måneders intervall.

Under vanskelige forhold, når fukt, etsende kjemikalier eller vanskelig klima kan forårsake raskere svekkelse av konstruksjonen, eller ved andre funksjonsforstyrrelser, skal inspeksjonen utføres oftere. Man bør forsøke å forhindre slik belastning og funksjonsforstyrrelser ved å bruke egnet beskyttelsesmiddel.

Service og vedlikehold skal kun utføres av faglært personell, som har god kjennskap til maskinens konstruksjon og funksjoner.

Vi anbefaler at du kontakter forhandlerens servicepersonell.

PROGRAM FOR REGELMESSIG SERVICE

1. Rengjør alltid liften grundig før service.

De hydrauliske og elektriske komponentene må ikke åpnes hvis de er skitne. Forurensninger i systemet kan forårsake funksjonsforstyrrelser senere. Utvendig rengjøring utføres ved vask.

Rett aldri strålen fra høytrykksspyleren direkte mot de elektriske komponentene, for eksempel mot manøverpanelene i kurven og på chassiset, mot releer, magnetventiler eller grensebrytere.



- elektriske og hydrauliske koblinger som skal åpnes bør først blåses tørre med f.eks. trykkluft
- beskytt de elektroniske komponentene med fuktavstøtende middel etter tørking
- stempelstangen må alltid beskyttes med f.eks. CRC3-36 rustbeskyttende middel, etter vask med avfetting

Husk renslighet.



2. Bytt hydraulikkolje og filter

(beskytt huden mot hydraulikkolje)

- drener beholderen gjennom dreneringsshullet når sylindrene er i korteste posisjon
- rengjør og spyl oljebeholderen med formålsenhetlig spylemiddel
- bytt ut trykkfilteret

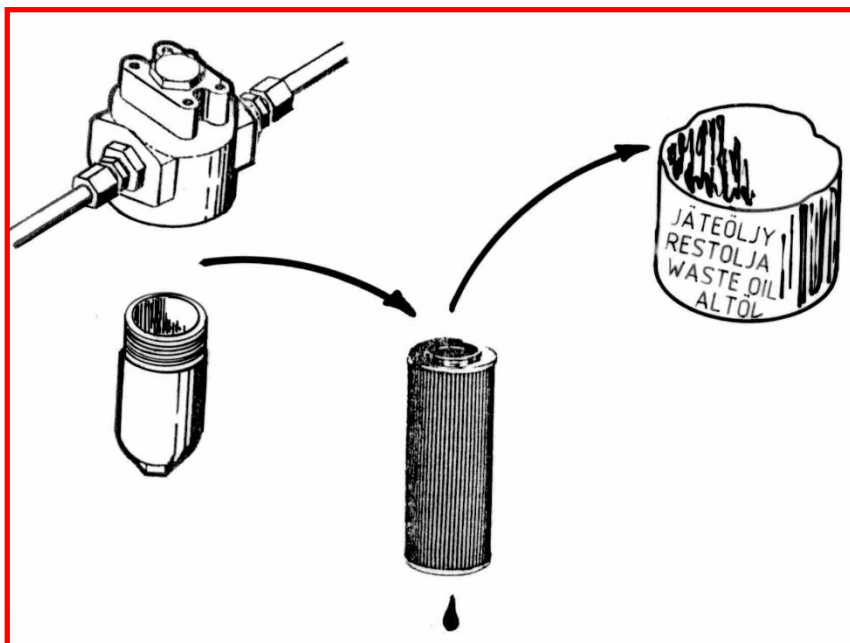

- monter utløpspluggen
- fyll på ny olje, påfyllingsmengde ved bytte er 20 liter (fra fabrikken: Mobil EAL 32) Hydraulikkoljens viskositetsklasse bør være ISO VG32 eller ISO VG15, og den bør være i overensstemmelse med kravene til DIN 51524-HLP. Vareinformasjon EXXON MOBIL nr 581017-60.
- bland ikke ulike typer olje med hverandre
- fyll på mer hydraulikkolje ved behov til måleglassets øvre kant (med liften i transportstilling)

3. Inspiser hydraulikkslangene og rørene

Bytt ut skadde slanger og rør. Kontroller koblingene.

4. Kontroller støttebeinas ledd

- senk støttebeina noe ned
- sving støttebeina sidelengs og kontroller om leddene oppviser spill

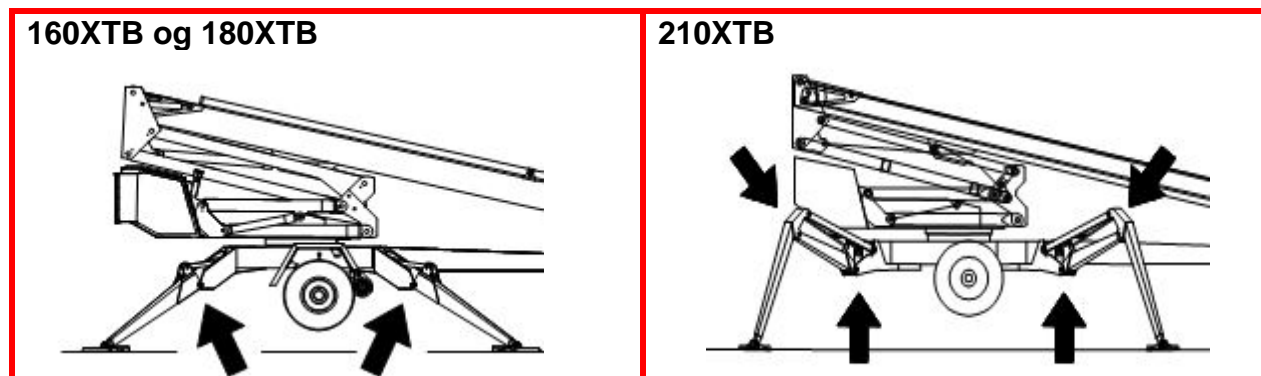

- inspiser mekanismen på støttebeinas grensebryter (funksjon og tilstand)
- bytt slitte deler ved behov
- smør leddene (se ”Smøreskjema”)

Senk støttebeina ned i støtteposisjon.

5. Kontroller sylindrene og smør leddlagrene (se ”Smøreskjema”)

- kjør fra chassisets manøverpanel ut løftesynderen i sin øvre posisjon, slik at stempelstangen og koblingene kan inspiseres
- fortsett fra chassisets panel og kjør løftesynderen i lavest mulig posisjon og kontroller koblingene
- dra inn teleskopsynderen fra chassisets manøverpanel og umiddelbart kjøre den ut igjen - kontroller sylindrens tilstand og tetthet
- smør alle ledd på løfte-, teleskop- og nivelleringsynderene
- kjør leddbommenes sylindere ut fra chassiset og kontroller sylindrenes tilstand og tetthet
- kontroller støttebeinas sylindere og smør leddene

6. Kontroller bommen og chassiset

- inspiser arbeidskurven, dens fester og bommen med teleskopet utkjørt
- kontroller hvis det har oppstått slark i bommens ledd og glideflater og juster ved behov. Smør glideflatene
- kontroller utdragskjedets tilstand, feste og innstilling
- kontroller festing av ubelastet kraftoverføringskjede til bommen for å dra fra kjede med hånden når bommen er helt utkjørt

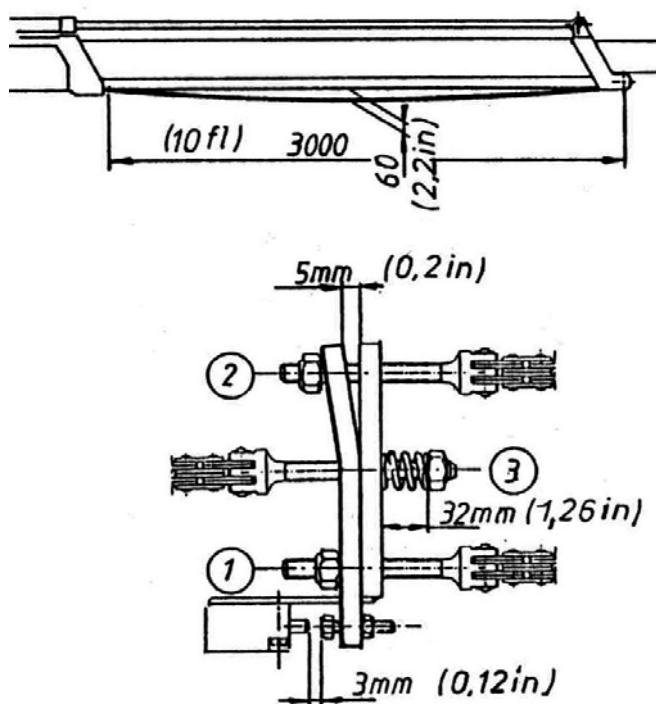

- kontroller svinganordningen og dens innfesting, smør svinglageret og tannhjulkransen
Fjern de halvmåneformede beskyttelsesplatene fra liftens underside før svinglagerets nipler (4 stk.) smøres.

Bruk av for høyt trykk ved smøring kan presse løs svinganordningens tetning.



- kontroller klaringen på svinglageret
Høyeste tillatte verdi er 1 mm.
- kontroller tildragningsmoment av svinganordningens festebolter:

M16, 280 Nm
M12, 150 Nm

Dersom du løsner eller spenner fast bolter, må du ikke glemme å stryke låsevæske på dem (spenn boltene etter tur og jevnt).



- dette må utføres spesielt nøye i nærheten av svinganordningen og støttebeinas festepunkter.
- kontroller støttebeinas tilstand
- inspiser dragbommen, spesielt dens innfesting til rammen
- smør lagre i bommens og støttebeinas ledd

7. Kontroller trekkapparatet

- feste
- spill
- kulekoblingens tilstand
- låseanordningens tilstand
- kontroller påskyvebremsens bevegelighet

8. Kontroller aksel og fjæring

- kontroller akslenes fester
- kontroller gummifjæringens og vriarmenes tilstand

9. Kontroller sikkerhetsanordninger

- kontroller grensebrytneres feste og utvendig tilstand

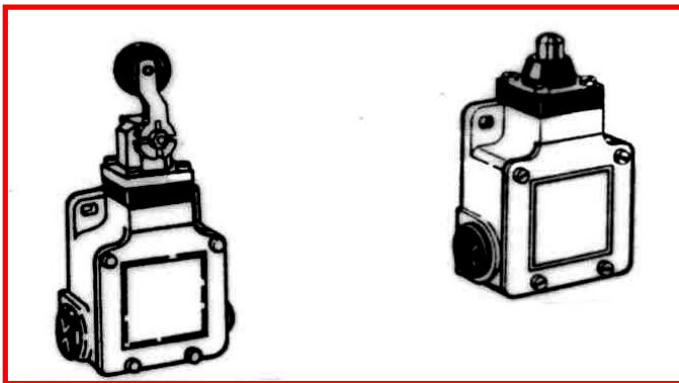

- på dragbommen (transportposisjon RK3)
- sikkerhetsanordning (RK4 og RK5)
- støttebein (RK11, RK12, RK13 og RK14)
- bom (RK7 og RK8)

10. Sikkerhetsanordningenes funksjon fra chassisets manøverpanel

- løft kurven litt opp fra transportposisjon
- støttebeina skal ikke kunne brukes uavhengig av bryterens stilling
- løft bommen og prøv
 1. nødstop (3)
 2. nødsenkning; inndragning av teleskopet (6)
 3. nødsenkning, senking av bommen (5 og 8)



- senk bommen ned i transportposisjon, løft støttebeina med drivsystemet påkoblet
- bommen bør ikke kunne brukes uavhengig av bryterens stilling
- koble ut drivsystemet og senk ned støttebeina (still liften vannrett)

- belast kurven med den vekten som bildet viser

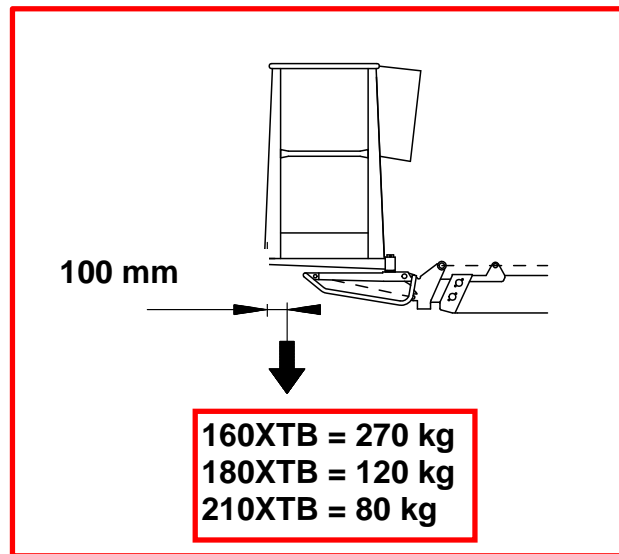

- løft bommen og kjør ut teleskopet
Bevegelsen stopper, når den røde signallampen for rekkeviddeområdet tennes (maks. rekkevidde).

I denne posisjon

- skal bommens løftefunksjon fungere – skal bommens senkefunksjon IKKE fungere
- skal inndragning av teleskopet fungere – skal ”teleskop ut” funksjonen IKKE fungere.

19.9.1 KONTROLL OG INNSTILLING AV OVERBELASTNINGSBESKYTTELSER RK4 OG RK5

Belast kurven med en nøye veid vekt som på bildet.
Still den ca. 100 mm fra kurvubunnens bakre kant.

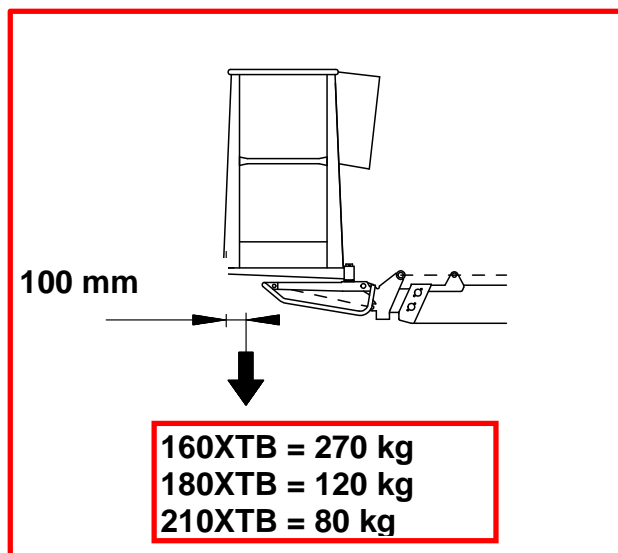

Kjør ut bommen horisontalt fra chassisets manøverpanel.

Løft og senk kurvens bakre kant med kurvnivelleringen.

1. Senking av arbeidskurvens bakre kant
2. Løfting av arbeidskurvens bakre kant

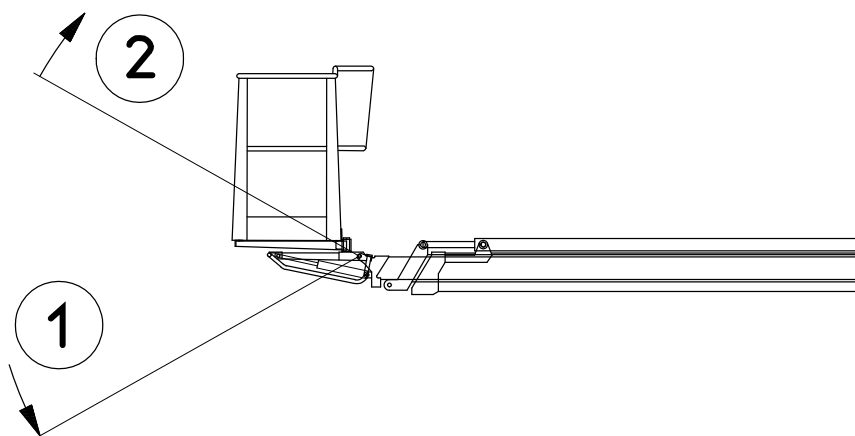

Kjør kurven til vannrett stilling med kurvnivelleringen slik at bevegelsen avsluttes med en løftebevegelse av den bakre kanten.

Justeringsmetode nr I:

Kjør ut teleskopet inntil det stanser. Ikke endre arbeidskurvens posisjon. Mål lengden (L) på den utstående delen av teleskopbommen.

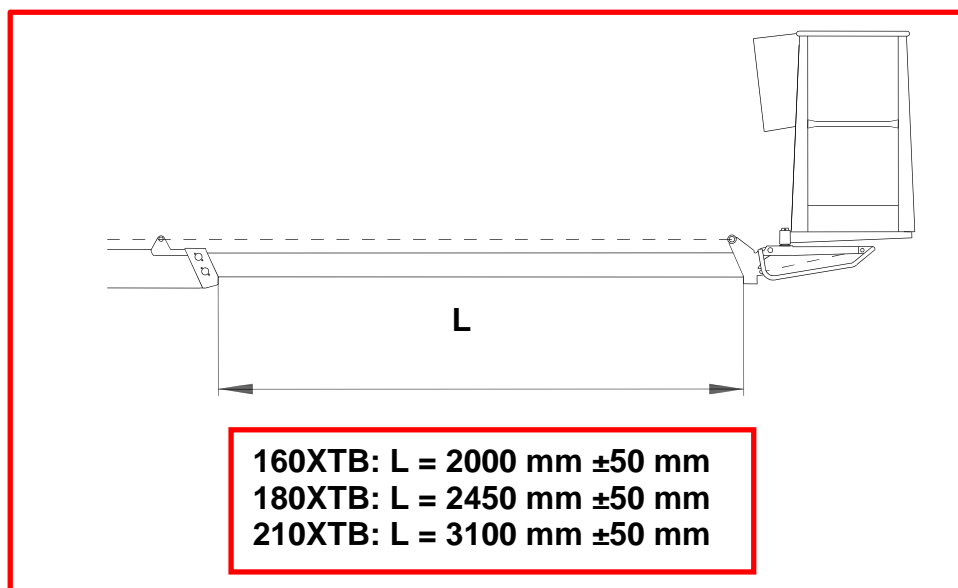

Kontroller at den røde signallampen i kurven lyser.

- hvis grensebryteren for rekkeviddeområdet (RK4) ikke fungerer er overbelastningsbeskyttelsen sikret med en ekstra grensebryter (RK5)
- sett RK4 ut av funksjon ved å koble sammen kontakt 23 på releet SR4 og kontakten 14 på releet SR3 for måling med en mellomledning i panelet på chassiset (LCB)

Koble en annen mellomledning mellom uttakssplintene X1 og X2 av reléet SR3.

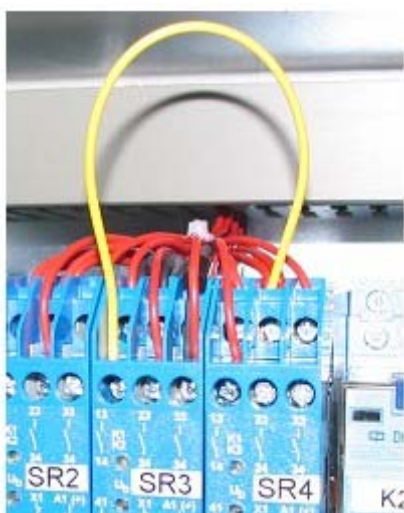

Husk å tilbake stille RK4s funksjon ved å fjerne mellomledningene.

- dra inn bommen og kjør den ut igjen; mål teleskopbommens utstående del
Målet bør være:

**160XTB: L = 2250 mm ±50 mm
180XTB: L = 2900 mm ±50 mm
210XTB: L = 3600 mm ±50 mm**

- hvis den utstående delen er for lang, stiller du inn grensebryterne og sikrer dem med et segl

19.9.2 INNSTILLING AV OVERBELASTNINGSBESKYTTELSEN

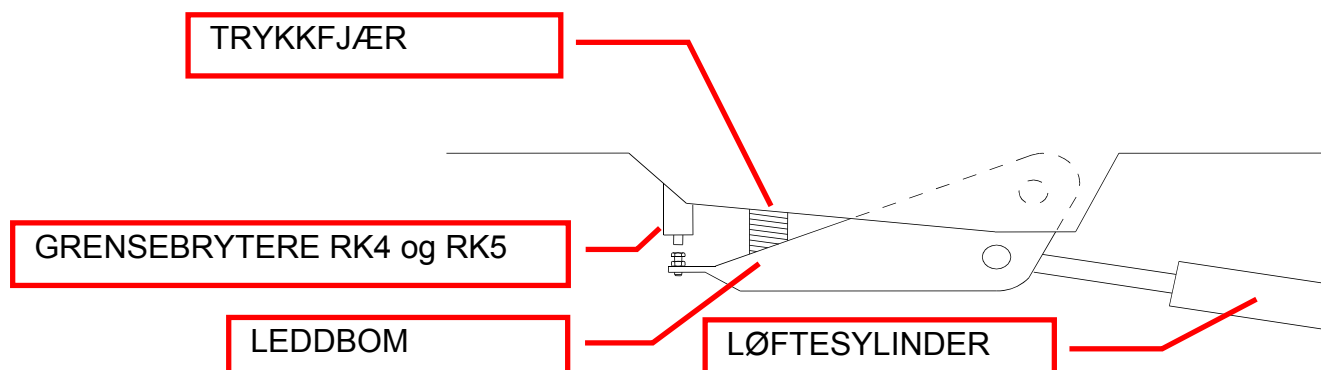

Under service må du alltid forsikre deg om at begge grensebryterne fungerer.

Justeringsmetode nr II:

Innstilling av RK5:

- still inn RK4 slik at RK5 sikkert kobler "tidligere" enn den
- kjør ut bommen og mål lengden på en utstående del av teleskopbommen (L)

Målet bør være:

160XTB: L = 2250 mm ±50 mm
180XTB: L = 2900 mm ±50 mm
210XTB: L = 3600 mm ±50 mm

- spenn låsemutteren for innstilling og kontroller målet på nytt

Innstilling av RK4:

- still inn RK4 slik at den kobler "tidligere" enn RK5
- kjør ut bommen og mål slaglengden

- målet bør være:

160XTB: L = 2000 mm ±50 mm
180XTB: L = 2450 mm ±50 mm
210XTB: L = 3100 mm ±50 mm

- spenn låsemutteren for innstilling og kontroller målet på nytt
- bruk en sikringstråd på justerskruene slik at de under ingen omstendigheter kan skrus lengre ut fra grensebryterne
- sett segl på tråden
- sett beskyttelsen på plass

11. Trykkmåling

- koble manometeret til måleobjektet

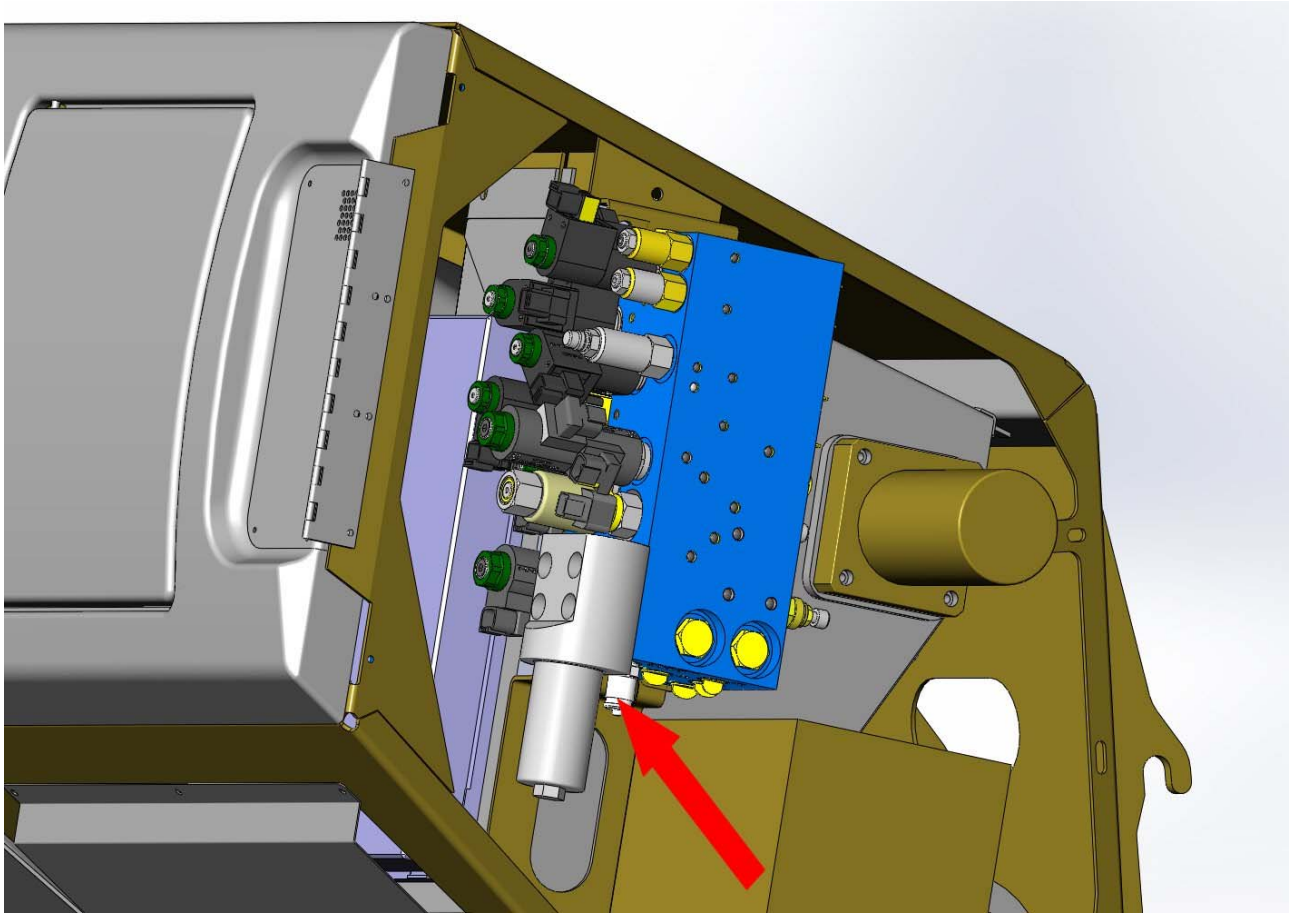

- maks. trykk når oljen har nådd arbeidstemperatur (40–60°C) skal være 21–21,5 MPa (210–215 bar)
- trykket ved svingning er 6 MPa (60 bar)
- dersom justering er nødvendig, bør den sikres med segl



12. Kontroller manøvrene i arbeidskurven

- kontroller de elektriske komponentenes generelle tilstand og sprut ved behov fuktighetsbeskyttelse
- kontroller at kabler og dragavlastninger sitter ordentlig fast
- test signalhorn og nødstop
- test alle bevegelser
- test funksjonen til grensebryterne for overbelastning før bommen løftes

13. Varselskilter og taper

- kontroller at alle varsel- og informasjonsskilt er leselige - bytt dem ut ved behov

14. Inspiser bremses og drivsystem

- monter av hjulene
- rengjør bremsesystemet og kontroller innstillinger
- kontroller at bremseklossene kan bevege seg fritt og at retur fjærene fungerer korrekt
- bytt ut utslitte bremsebelegg ved behov
- kontroller drivsystemet og smør leddene
- monter tilbake hjulene og spenn hjulboltene nøye
Ikke glem å kontrollere at boltene er korrekt tiltrukket etter ca. 100 km kjøring.
- kontroller lufttrykket i dekkene:
- kontroller at påskyveanordningen og håndbremsen beveger seg fritt
- kontroller sikkerhetsvairere

Hjulboltene:
160XTB = 90 Nm
180XTB og 210XTB = 325 Nm

For bakakselen: 450 kPa (4,5bar)
Dragbommens støttehjul: 250 kPa

15. Trafikkbelysning

- kontroller at belysning og reflekser er i god stand

16. Rustbeskyttelse

- Forny ved behov rustbeskyttelse med f.eks. Tectyl 210R

17. Prøvekjøring

- Foreta en belastningstest i henhold til belastningsinstruksjonen.

Kontroller liftens komponenter etter prøvekjøring.



18. Inspeksjonsprotokoll

- før en inspeksjonsprotokoll, arkiver et eget eksemplar, og gi et annet til kunden



20 INSPEKSJONSANVISNINGER

Løfteanordninger og løfteredskap som brukes på byggeplassen, skal alltid inspiseres iht. nasjonalt regelverk før bruk.

Før logg over merkbare feil og defekter og meddel dem til formannen.

20.1 FØRST INSPEKSJON

Dino personlifter inspiseres og prøvebelastes for første gang av produsenten. Ved inspeksjon lages en inspeksjonsprotokoll som følger maskinen.



20.2 DAGLIG INSPEKSJON (INSPEKSJON FØR LIFTEN TAS I BRUK)

Bør alltid utføres når maskinen er stilt opp på nytt arbeidssted, og ved begynnelsen av hver ny arbeidsdag.

Inspeksjonen bør utføres av maskinens brukere.

Følgende ting bør anmerkes ved inspeksjonen:



- kontroller jordens bæreevne på løftestedet (se veiledende tabell "Største tillatte bakketrykk for ulike jordarter")
- kontroller at liften står stødig
- kontroller funksjonen til viseranordningen for horisontalstilling
- test nødstoppsfunksjonen såvel fra chassiset som fra arbeidskurvens manøverpanel
- test nødsenkingsfunksjonen
- test signalhornet
- kontroller varsel- og signallampenes funksjon
- kontroller funksjon og renslighet av lys og reflekser
- kontroller tilstand av manøverorganene og test bevegelsenes funksjon
- kontroller de rutene hvor personalet beveger seg, arbeidskurvens port og rekkverk er uskadde
- kontroller funksjonen hos grensebryterne for belastning (se serviceanvisningen)
- kontroller funksjonen hos de grensebrytere som hindrer bruk av støttebeina (se serviceanvisningen)
- kontroller funksjonen hos de grensebrytere som hindrer bruk av støttebeina (se serviceanvisningen)
- kontroller at det ikke forekommer oljelekkasje
- test bremsenes funksjon
- kontroller maskinens konstruksjon (visuell inspeksjon)
- observer eventuelle luftkabler i omgivelser (se sikkerhetsavstanden i punkt "Generelle sikkerhetsforskrifter")

Kontroller væsknivået i batteriene en gang i uken (se punkt "Vedlikehold av batterier").



20.3 MÅNEDLIG INSPEKSJON (VEDLIKEHOLDSKONTROLL)

Denne inspeksjon bør utføres av en person som har god kunnskap om maskinen. Inspeksjonen omfatter:

- alle ovennevnte, daglige inspeksjonstiltak
- kontroller bommens og arbeidskurvens fester
- funksjon og tilstand av arbeidskurvens nivelleringsanordning
- visuell kontroll av bærende konstruksjoner:
 - ramme
 - svinganordning
 - teleskop (utkjørt)
 - støttebein og deres ledd
 - at sveisefuger ikke oppviser sprekkdannelser, korrosjonsskader eller overflatebrudd
 - at alle reparasjoner (sveiseskjøter) er utført riktig
- at arbeidskurven ikke "synker" (se instruksjonene i serviceanvisningen)
- at støttebeina ikke "synker" (se instruksjonene i serviceanvisningen)
- hydraulikkoljenivået
- at den el-hydrauliske, roterende gjennomføringen holder tett, og at dens vriarm kan bevege seg fritt
- dekkene og dekktrykket
- hjulboltene og felgene
- glipp i svinglageret
- kontroller at drivsystemet fungerer riktig
- el-kablenes tilstand og feste
- batteriets tilstand og feste
- kontroller trekkapparatets tilstand
- kontroller at alle skilt, advarsler og merknader på manøverkjøretøyet er leselige, at alle er på plass, og at de er i god stand og rene
- kontroller at hele maskinen er ren

20.4 ÅRLIG INSPEKSJON (REGELMESSIG INSPEKSJON)

Denne inspeksjonen skal utføres av en sakkyndig person eller et sakkyndig organ med bekreftet kompetanse (se punkt "Regelmessig inspeksjon"). Maskinens bærende stålkonstruksjoner, sikkerhetsmekanismer og betjeningsorganer kontrolleres spesielt nøye

Rengjør maskinen grundig før inspeksjonen
Inspeksjonen omfatter følgende tiltak og kontroller:

- alle tiltak som inngår i daglig og månedlig inspeksjon
- inspiser nøye hele hydraulikksystemet
 - kraftenhet
 - koble et manometer til hydraulikksystemets manometertilkobling
 - utfør en bevegelse og kjør den så langt som mulig, til hydraulikkolje presses ut gjennom sikkerhetsventilen
 - les trykkangivelsen på manometeret; når oljen er varmet opp til arbeidstemperatur, skal trykket være 21–21,5 MPa (210–215 bar)
 - låseventiler, støttebein
 - løft liften opp på støttebeina og mål rammens avstand til underlaget, skilt ved hvert støttebein
 - gå opp i arbeidskurven og kjør ut teleskopet med bommen i vannrett posisjon
Sving bommen rundt noen ganger, tilbakestill den til utgangsposisjon, og kontroller at avstanden mellom støttebeina og underlaget ikke er endret.
 - løft støttebeina opp fra bakken og la dem stå i denne posisjonen i ca. 10 minutter
Kontroller at støttebeina ikke senkes.
 - løftesylanderens låseventil
 - kjør bommen opp til 45° vinkel fra chassisets manøverpanel, og kjør ut teleskopet
Kontroller i ca. 10 minutter at bommen ikke senkes.
 - teleskopsylinderens lastreguleringsventil
 - kjør opp bommen fra chassisets manøverpanel og kjør ut teleskopet litt; la bommen stå i denne stillingen i ca 5 minutter
 - forsikre deg om at teleskopet ikke dras inn av seg selv
 - lastreguleringsventiler på nivelleringsystemet
 - belast kurven med ca. 120 kg
 - kjør bommen opp og ned 4–5 ganger
 - kontroller at kurvens stilling ikke endres
 - elektriske retningsventiler
 - manøvrer bommens alle bevegelser og svingbevegelser og kontroller at alle funksjoner utføres riktig og at alle bevegelser stanser når du slipper taket om manøverspakene

- håndstyrte retningsventiler
 - kontroller at støttebeinas og drivsystemets ventiler fungerer riktig, og at ingen bevegelser forekommer med ventilspindelen i midtstilling
- el-hydraulisk roterende gjennomføring
 - kontroller at gjennomføringen holder tett
 - forsikre deg om at vriarmen sitter ordentlig fast og beveger seg fritt
- sylindrene
 - kjør ut støttebeina i støtteposisjon og kontroller stempelstangenes og avstrykernes tilstand
 - løft bommen til sin høyeste posisjon og kontroller løftesyndrenes stempelstang og avstrykernes tilstand
 - løft leddbommene til ytterste posisjon og kontroller tilstand på sylinder, stempelstang og avstrykere.
 - kontroller tilstanden til stempelstang og avstrykeren i slavesylindersystemets hovedsyndler
 - senk bommen ned og kontroller tilstanden til stempelstang og avstrykeren av slavesylindren under arbeidskurven
- slanger
 - kontroller at det ikke finnes tegn på slitasje eller lekkasje på slangene
- rørledninger
 - kontroller at det ikke finnes tegn på ytre skader, lekkasje, korrosjon eller slitasje ved festene på rørledningene
 - Kontroller at rørene sitter ordentlig fast.
- koblinger
 - kontroller at slange- og rørkoblingene holder tett
- kontroller el-systemet grundig
 - kontroller at styresentralhusene er tørre, rene og tette
 - kontroller tilstanden til kabelkoblingene og at de er godt beskyttet mot fukt
 - kontroller grensebryternes tilstand og innfesting
 - kontroller tetthet av grensebryternes gjennomføringer
 - kontroller at kontaktene på el-ventilene er i stand
 - kontroller at kontaktene på el-ventilene er i stand
 - kontroller alle el-ledningenes tilstand visuelt
 - kontroller at hovedtilkoblingenes stikkontakt er feilfrie
 - kontroller el-motorens tilstand
- kontroller syndrenes innfesting
 - kontroller tilstanden til støttebeinsyndrenes leddlager og tapper samt leddtappenes låsing
 - kontroller tilstanden til bomsyndlerens leddlager og tapper samt deres låsing
 - kontroller tilstanden til leddbomsyndrenes leddlager og tapper samt deres låsing
 - kontroller tilstand til teleskopsyndlerens leddlager og tapper samt deres låsing
 - Kontroller gassfjæringens tilstand.

- kontroller tilstanden til hoved- og slavesylindrenes leddlager og tapper samt deres låsning
- kontroller bommens ledd
 - kontroller at akseltappen, lagring og tappens låsing på bommens ledd er uskadet og i god stand
 - kontroller ledd, tapper og lager i leddbomsystemet.
- kontroller støttebein og støttebeinføtter
 - kontroller støttebeinas mekaniske konstruksjon og sveiseskjøtene
Støttebeina skal ikke være deformert eller skadet. Det skal ikke forekomme bruddflater eller sprekker i sveisefugene
 - kontroller at det ikke finnes deformasjoner, bruddflater eller sprekker i støttebeinføttene
Kontroller også at støttebeinfoten svinger fritt i leddet.
- kontroller bommen
 - kjør ut teleskopet og kontroller at det ikke finnes deformasjoner, overflateskader eller tegn på alvorlig slitasje
 - kontroller også at sveisefugene ikke er slitte og at de ikke oppviser tegn på sprekker eller bruddflater
 - kontroller at bommens festeører er i stand, og at de ikke har noen sprekker eller bruddflater
 - kontroller at arbeidskurvens festeører er i stand
 - kontroller låsing av arbeidskurvens leddtapp
 - kontroller uttrekkskjedets tilstand og feste, tappenes låsing samt fjærenes spenning
 - kontroller tilstanden til energioverføringskjedene og energioverføringskjedenes festeører samt skruenes tildragingsmoment
 - kontroller spillet og festet til bommens glideoverflater
- inspiser arbeidskurven
 - generell tilstand
 - kontroller at det ikke forekommer deformasjoner, alvorlig slitasje eller bulker på arbeidskurven
 - kontroller at rekkverket, trinnet, grinden og grindens fester er i orden
 - kontroller at portens låsemekanisme og gassfjær er i god stand
 - kontroller at arbeidskurvens gulvplate er i god stand
 - kontroller at arbeidskurvens bøyle er i stand, og at den ikke har noen merkbare bulker eller deformasjoner
- kontroller alle beskyttelser
 - kontroller at støttebeinsylindrenes vern er i stand
 - kontroller at slavesylindrenes vern er i stand
 - kontroller at vernet på enden av bommen, lokket til svingeanordningen, chassisets manøverpanel, sikkerhetsanordningens beskyttelseslokk, kurvens manøverpanel og baklysene er i stand
- kontroller alle skruefester visuelt

- kontroller svinganordningen
 - generell tilstand
 - kontroller vinkelgirets spill og feste
 - kontroller tannhjulkransens tilstand
 - kontroller svinglagerets spill
 - kontroller spenning av svinglagerets festeskruer (M16 = 280 Nm, M12 = 150 Nm)
 - kontroller svingmotorens innfesting
- kontroller chassisets tilstand
 - generell tilstand
 - kontroller dragbommens innfesting til rammen
 - kontroller trekkapparatets feste til chassiset
 - kontroller akslenes tilstand og feste til chassiset
 - kontroller bremsevarenes og bremsestagets fastsetting og tilstand
 - kontroller felgene, hjulboltene tiltrekkingmoment, dekkene og dekktrykket
 - kontroller drivsystemets tilstand, delenes innfesting og tilstanden til el-komponentenes beskyttelse
 - kontroller at bommens transportstøtte er i godt stand
- prøvekjør liften, test manøverorganenes funksjon, og kontroller rekkevidden i henhold til anvisningene (Se punkt "Kontroll og innstilling av overbelastningsbeskyttelser").
- kontroller under prøvekjøring også at grensebryterne fungerer som de skal (se serviceanvisningene)
 - grensebrytere for belastning i sikkerhetsanordningene
 - grensebrytere på støttebein som hindrer manøvrering av bommen
 - grensebrytere på dragbommen som hindrer manøvrering av støttebeina
- etter prøvekjøringen må du kontrollere at belastningen ikke har forårsaket skader, som for eksempel sprekker eller permanente deformasjoner, på stålkonstruksjoner eller øvrige komponenter som har vært utsatt for belastning.
- den årlige inspeksjonen skal dokumenteres i en protokoll, hvor følgende informasjon fremkommer:
 1. inspeksjonsformular
 2. informasjon om eventuelle reparasjonsveisinger
 - a) når jobben er utført
 - b) hvem som har utført jobben
 - c) hva som ble reparert
- når den årlige inspeksjonen er utført og liften er klar til bruk, må inspeksjonsdag dokumenteres på inspeksjonsskiltet

20.5 EKSTRAORDINÆR INSPEKSJON (INSPEKSJON ETTER EN UNNTAKSTILSTAND)

Inspeksjonen bør utføres hvis liften er blitt så alvorlig skadet at det kan ha medført redusert holdbarhet eller sikkerhet.

- inspeksjonen utføres i henhold til samme program som den årlige inspeksjonen

- i denne sammenheng må prøvebelastning og stabilitetsprøve alltid gjennomføres
- inspeksjonen skal dokumenteres med en protokoll

20.6 PRØVEBELASTNINGSANVISNING FOR DEN REGELMESSIGE INSPEKSJONEN

1. Still opp liften på støttebeina på et jevnt og stødig underlag. Trykk ned støttebeina så langt som mulig ("støtteflaten" så liten som mulig).
2. Sving vekk bommen fra dragbommen, og senk den ned.
3. Belast kurven med veid vekt (I).
4. Kjør opp bommen til ytterstilling, og kjør ut teleskopet (maks. løftehøyde).
5. Senk bommen til den posisjon der sikkerhetsanordningen stopper bevegelsen.
6. Sving bommen mer enn 360°.
7. Senk bommen i vannrett posisjon og kjør inn teleskopet
8. Kjør ut teleskopet til grensebryteren RK4 stopper bevegelsen. Kontroller at liften står stødig ved å svinge bommen over 360°.
9. Utfør samme program med belastning (II) i kurven.
10. Jamfør rekkevidden sidelengs med rekkeviddediagrammet og juster ved behov i henhold til anvisningene for "Innstilling av overbelastningsbeskyttelser".

Testbelastning (I):
160XTB = 270 kg
180XTB og 210 XTB = 215 kg

Testbelastning (II):
160XTB = 120 kg
180XTB = 120 kg
210 XTB = 80 kg

I fall det ved de ovennevnte beskrevne prøvebelastningene I og II og ved etterfølgende inspeksjon ikke er konstatert noen brister i liftens komponenter eller stabilitet, kan liften brukes innenfor det tillatte funksjonsområdet i samsvar med rekkevidde-/kurvlastdiagrammet i denne bruksanvisningen.

Høyeste tillatte belastning i kurven er 215 kg.

- ved den første inspeksjonen utføres en prøvebelastning med 50 % overvekt, fulgt av grundig inspeksjon av liftens bærende konstruksjoner
- ved hver årlig service og inspeksjon utføres en regelmessig inspeksjon og prøvebelastning med høyeste tillatte belastning fulgt av grundig inspeksjon av liftens bærende konstruksjoner.
- prøvebelastningen noteres i protokollen for inspeksjonen som skal utføres før maskinen tas i bruk, og funksjonstesten og prøvekjøringen skal noteres både i protokollen for årlig service og i protokollen for årlig (regelmessig) inspeksjon

21 FEILSØKING

ÅRSAK	TILTAK
-------	--------

1. Den elektriske motoren starter ikke fra startbryteren selv om omkobleren er i stilling 1b eller 1c og bevegelsen manøvreres eller knappen på det venstre batterihuset trykkes ned

Hovedstrømbryteren er i åpen stilling.	Koble til hovedstrømbryteren.
Nødstopp-trykknappen enten i kurvens eller i chassisets manøverpanel har satt seg fast i nedre stilling.	Løft opp trykknappen og start motoren med startbryteren.
Ingen tilførsel av batteristrøm til hovedsentralen – ikke noe utslag i batterimåleren.	Kontroller sikring F3 (glassrørsikring på 10A i hovedsentralen). Kontroller sikring F12 (automatisk sikring på 15A i det venstre batterihuset) Kontroller sikring FG (megafuse på 150A i det venstre batterihuset)
Batterispenningen kommer til hovedsentralen - batterimålerens utslag er 100 % - 1 %.	Kontroller sikring F1 (glassrørsikring på 10A i hovedsentralen). Kontroller sikring F4 (glassrørsikring på 10A i hovedsentralen).
Batterispenningen kommer til hovedsentralen - batterimålerens utslag er 0 %.	Batteriene er tomme -> lad batteriene ved å koble til nettkabelen.
Grensebryteren RK7, teleskopets udragskjede har brutt nødstoppkretsen.	Kontroller RK7s funksjon og juster i henhold til anvisningene.
Spenningen kommer til manøvrereren, men føres ikke videre.	Kontroller omkoblerens funksjon og bytt den ut ved behov.
Spenningen kommer till manøvrereren og føres også videre.	Kontroller motorens solenoid samt funksjonen til reléer som styrer solenoiden.

2. Bevegelsene "bommen opp" og "teleskopet ut" fungerer ikke trass i at den elektriske motoren starter normalt ved manøvrering av øvrige bevegelser

Batterispenningen er for lav, løftefunksjonene forhindres.	Lad batteriene ved å koble til nettkabelen.
--	---

3. Ingen av arbeidskurvens bevegelser kan utføres selv om el-motoren går og omkobleren er i stilling 1b eller 1c

Signallampe av støttebeina er slukket.	Kontroller funksjonen til støttebeinas grensebrytere RK11, RK12, RK13 og RK14.
Den grønne signallampen for støttebeinas grensebryter lyser, men bommens bevegelser fungerer ikke.	Kontroller funksjonen til sikkerhetsreleet SR2.
Bommen er overbelastet.	Kjør teleskopet innover med bryter 6 eller 21 til kurven kommer til RK4:s funksjonsområde (det grønne lyset på manøversentralen tennes).

ÅRSAK	TILTAK
-------	--------

4. Støttebeina beveger seg ikke

Bommen ligger ikke på støtten.	Kjør bommen opp på støtten.
Omkobleren er i feil stilling.	Vri omkobleren i stilling 1b.
Grensebryteren på bommens støtte er ikke stengt.	Kjør bommen ordentlig opp på transportstøtten, kontroller funksjonen av grensebryter RK3.

5. Kurvens svingning fungerer ikke

Automatsikring F10 er utløst.	Tilbakestill automatsikringen ved å trykke på kvitteringsknappen.
-------------------------------	---

Finn ut om feilen er å finne i el-systemet eller i hydraulikken.

6. Forstyrrelser i arbeidskurvens bevegelser, kun noen bevegelser fungerer

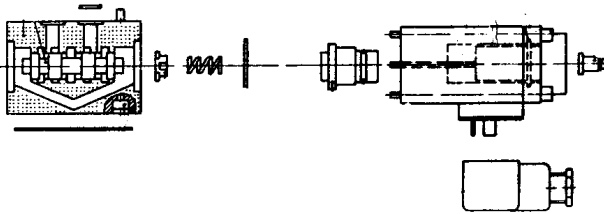
<p>Forstyrrelsene uregelmessige og vanskelige å definere.</p> 	<p>Kontroller at hydraulikkoljen og filteret skiftes.</p> <p>Rengjør/vask el-ventilenes slider og ventilhus grundig (krever svært stor nøyaktighet - eventuelle skadelige partikler kan være så små at de ikke synes med det blotte øyet).</p> <p>Feilen kan også være tilfeldig kontaktfeil i manøverspakene.</p> <p>Sprut fuktavstøtende middel på kontaktene.</p>
<p>Løft-, senking og utdraging av teleskopet fungerer ikke, både kurvens og chassisets røde signallamper er tent, summelyd.</p>	<p>Bommen er overbelastet, kjør inn teleskopet og forsøk på nytt (automatisk kvittering).</p>

7. Bommen senker seg langsomt

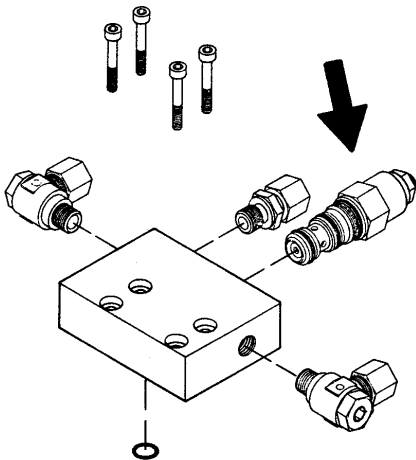
<p>"Låseventilen" dvs. den trykkregulerte motventilen lekker</p> 	<p>Demonter ventilen og gjør den ren</p> <p>Gransk O-ringenes tilstand.</p> <p>Monter ventilen forsiktig tilbake - det riktige tildragingsmomentet er 60 Nm.</p> <p>Bytt ut ventilen ved behov</p>
--	--

ÅRSAK	TILTAK
-------	--------

8. Bommen kan ikke løftes

	<p>Se punkt 4.</p> <p>El-ventilen åpen.</p> <p>Samme tiltak som for den blokkerte el-ventilsiden (se ovenfor).</p>
Overdelen svinger når løftebevegelsen manøvreres.	<p>Svingebevegelsens magnetventil har satt seg fast i funksjonsstilling.</p> <p>Vask sliden og ventilhuset grundig.</p>

9. Teleskopbevegelsen fungerer ikke

	<p>Se punkt 4.</p> <p>Kontroller at teleskopbevegelsens el-ventil ikke har satt seg fast i midtstilling, dvs. i åpen stilling.</p>
--	--

ÅRSAK	TILTAK
-------	--------

10. Teleskopet drar seg inn selv langsomt

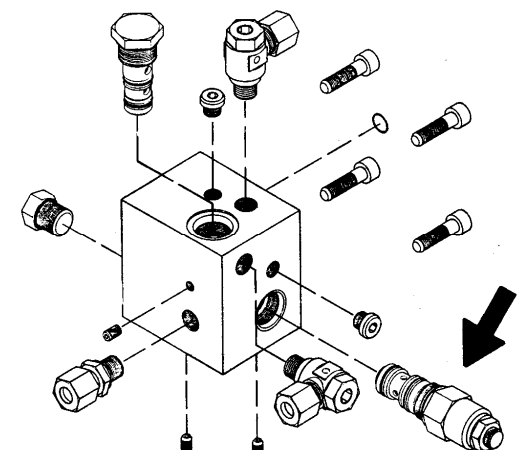
 <p>Belastningsreguleringsventilen lekker.</p>	<p>Tiltak som i avsnitt 7 (låseventil).</p>
---	---

11. Kurven svinger seg bakover

<p>Den doble belastningsreguleringsventilen på bunnens side lekker.</p>	<p>Tiltak som i avsnitt 7 (låseventil).</p>
<p>Belastningsreguleringsventilen under kurven lekker.</p>	<p>Tiltak som i avsnitt 7 (låseventil).</p>

12. Kurven svinger seg framover

<p>Den doble belastningsreguleringsventilen på stangsideen lekker.</p>	<p>Tiltak som ovenfor.</p>
--	----------------------------

13. Støttebeina fungerer ikke selv om omkobleren er i stilling 1b

<p>Bommen ligger ikke på støtten.</p>	<p>Kjør bommen opp på støtten.</p>
<p>El-ventilen bom/støttebein fungerer ikke (sitter fast i midtstilling).</p>	<p>Tiltak som i avsnitt 4.</p>

ÅRSAK	TILTAK
-------	--------

14. Støttebeinet holdes ikke i støtteposisjon (bilde)

Låseventilen på bunnens side lekker	Tiltak som i avsnitt 5 (låseventil). Tildragningsmoment 55 Nm.
-------------------------------------	---

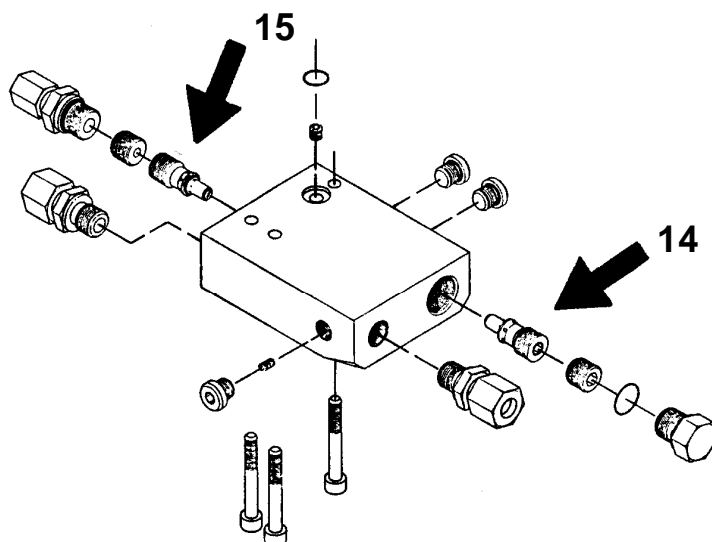

15. Støttebeinet holdes ikke i transportstilling (bilde)

Låseventilen på stempelstangsideen lekker.	Tiltak som ovenfor.
--	---------------------

16. Kjøreanordningen fungerer ikke selv om omkobleren er i stilling 1b

Bommen ligger ikke på støtten.	Kjør bommen opp på støtten.
El-ventilen bom/støttebein fungerer ikke (sitter fast i midtstilling).	Tiltak som i avsnitt 4.

17. For svak bremseeffekt

For stor slark i bremsesystemet.	Juster bremsesystemet.
Bremsebelegget ikke "innkjørt".	Trekk til håndbremsespaken lett og kjør ca 2-3 km.
Bremsebelegget blankslitt (glassartet overflate), oljete eller skadde.	Bytt ut bremseklossene. Rengjør bremsetrommelens friksjonsoverflater.
Påskyvebremsen - trekkhodet beveger seg trått.	Smør.
Bremsestaget sitter fast eller er bøyd.	Reparerer.
Bremsewirene rustne eller ødelagte.	Bytt ut wirene.

ÅRSÅK	TILTAK
-------	--------

18. Bremsene fungerer ujevnt og rykkevis

For stor slark i bremsesystemet.	Juster bremsesystemet.
Påskyvebremsens støtdempere defekt.	Bytt ut støtdemperen.
Backmat-bremseklossen sitter fast i støtteprofilen.	Bytt ut bremsekloss i støtteprofil.

19. Bremsene trekker skjevt (bare ett av hjulene bremser)

Feiljusterte hjulbremseser.	Juster bremsesystemet på nytt i henhold til monteringsanvisningen. Eventuelt tilsvarende årsaker som i punkt 17.
-----------------------------	---

20. Liften bremser allerede når gasspedalen løftes

Påskyvebremsens støtdempere defekt.	Bytt ut støtdemperen.
-------------------------------------	-----------------------

21. Rygging tungt eller umulig

Bremsesystemet er for stramt.	Juster bremsesystemet.
-------------------------------	------------------------

22. Bremsene opphetes

Bremsene feil justerte.	Juster bremsesystemet.
Bremsenhetene skitten.	Rengjør.
Påskyvebremsen - trekkapparatets hevearm sitter fast.	Løsne, rengjør og smør hevearmen.
Håndbremsspaken ligger litt på.	Frigjør håndbremsen.

ÅRSÅK	TILTAK
23. Kulekoblingen låser seg ikke	
Kulekoblingens indre deler er skitne.	Rengjør og smør.
Tauekjøretøyets trekk-kule for stor.	Mål kulen. En ny kules diameter bør være høyst 50 mm og minst 49,5 mm (i henhold til DIN 74058). Om kulen ikke er absolutt rund eller av feil størrelse bør den byttes ut.

Ved bytte av bremseklosser skal alltid alle klossene på samme aksling byttes.
 Ved bremsereparasjoner bør man forsikre seg om at fjærer, bremseklosser og sprederen monteres riktig.
 Ved justering av bremsene skal hjulet alltid roteres framover (i kjøreretningen)!

Det finns alltid mange muligheter til forstyrrelser. Som oftest forekommer et av følgende:

- batteriet er tomt (lav spenning)
- urenheter i hydraulikken
- løsnet el-kobling eller kontaktvansker forårsaket av fukt

HOLD LIFTEN REN OG BESKYTT DEN MOT FUKT

22 HYDRAULIKKEN, ALLMENN OVERSIKT

For at noen av bevegelsene skal kunne styres skal tre elventiler alltid være aktive samtidig, bortsett fra "teleskop inn"-bevegelsen, som bare krever to ventiler. Ventilene er strømningsreguleringsventilen (PR), velgerventilens bom/chassis (1B) og styreventilen for gjeldende bevegelse. For "teleskop inn"-bevegelsen trenger man ikke aktivere velgerventilens bom/chassis.

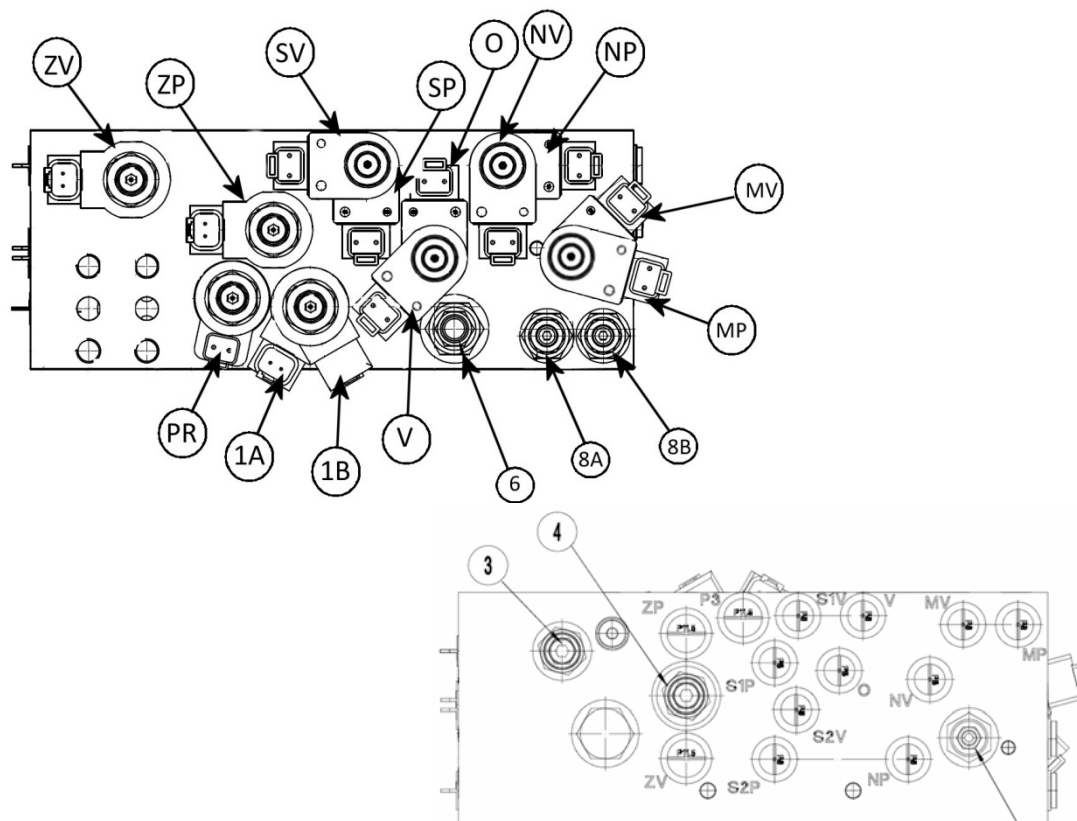

- | | | |
|-----------|---|---|
| Ventiler: | 3. Hovedtrykkbegrensningsventil | 4. Forhindring av "teleskop ut"-bevegelsen |
| | 6. Trykkbegrensningsventil for svingning | 7. Regulering av bevegelsehastighet for kurvens nivellering |
| | 8A/B. Senking av lasten ved nivellering av kurven | |
| | 1A/1B-velgerventilen bom/chassis | PR-strømningsreguleringsventilen (Propo) |
| | SV/SP-leddbommer | NV/NP-løfting av bommen |
| | MV/MP-nivellering av kurven | O/V-svingning av bommen |
| | ZV-teleskop inn | ZP-teleskop ut |

Trykk ved feil på stiften i elventilenes ender for å styre ventilene manuelt. Pass ved manuell styring av ventilene på at du bare kan aktivere de bevegelsene som fører kurven nedover.

Om bevegelsene kan styres manuelt, ligger feilen på elsiden i styreorganene eller så er det smuss på sleidene, noe som fører til at sleidene blir sittende fast (se Feilsøkingsskjema, punkt 6)

Dersom ingen bevegelser kan utføres ligger feilen i det hydrauliske systemet.

23 EL-KOMPONENTER

23.1 MANØVERSENTRAL PÅ CHASSISET (LCB), RELÉER

- K1:** MOTORENS (M1) STARTKONTAKTOR – i "ryggsekken"
Sikring for styrekretsen F3 10A.
- K2:** HJELPERELÉ FOR NØDSTOPPBRYTEREN
Sikring for styrekretsen F1 10A.
- K3:** SVINGNING AV BOMMEN MED SOLEN
Sikring for styrekretsen F9 1,6A (kurvens panel) og F4 10A (chassisets panel).
- K4:** SVINGNING AV BOMMEN MOT SOLEN
Sikring for styrekretsen F9 5A (kurvens panel) og F4 10A (chassisets panel).
- K5:** HJELPERELÉ SOM BRYTER AV "TELESKOP UT"-FUNKSJONEN
Sikring for styrekretsen F9 1,6A (kurvens panel) og F4 10A (chassisets panel).
- K6:** FORSINKELSE AV "BOMMENE NED" BEVEGELSEN
Sikring for styrekretsen F9 1,6A (kurvens panel) og F4 10A (chassisets panel).
- K7:** HJELPERELÉ SOM AVBRYTER LØFTING AV BOMMEN
Sikring for styrekretsen F9 1,6A (kurvens panel) og F4 10A (chassisets panel).
- K9:** HJELPERELÉ FOR "TELESKOP INN"-FUNKSJONEN
Sikring for styrekretsen F9 1,6A (kurvens panel) og F4 10A (chassisets panel).
- K10:** HJELPERELÉ FOR "TELESKOP UT"-FUNKSJONEN
Sikring for styrekretsen F9 1,6A (kurvens panel) og F4 10A (chassisets panel).
- K11:** LEDDBOMMENE NED
Sikring for styrekretsen F9 1,6A (kurvens panel) og F4 10A (chassisets panel).
- K13:** LEDDBOMMENE OPP
Sikring for styrekretsen F9 1,6A (kurvens panel) og F4 10A (chassisets panel).
- K15:** KURVENS NIVELLERING
Kurvens nivellering bakover
Sikring for styrekretsen F9 1,6A (kurvens panel) og F4 10A (chassisets panel).
- K16:** KURVENS NIVELLERING
Kurvens nivellering framover
Sikring for styrekretsen F9 1,6A (kurvens panel) og F4 10A (chassisets panel).

- K17:** AKTIVERING AV JOYSTICKEN I MIDTSTILLING
Avbryter spenningen fra joystickens mikrobyter hvis dødmannsbyter DMK ikke er trykket inn mens joysticken er i midtstilling.
- K19:** BASEHASTIGHET VED MANØVRERING FRA CHASSISETS
MANØVERPANEL
Kobler til gassreguleringen for motorkontrolleren ved manøvrering fra chassisets manøverpanel.
- K20** FUNKSJONSRELÉ FOR REKKEVIDDEGRENSE RK4
Avbryter "bommen ned" og "teleskopet ut"-funksjonene straks etter at K21 har fungert. Forsinkelse før omkobling ca. 1,5 sek. Sikring for styrekretsen F3 10A.
- K21:** FUNKSJONSRELÉ FOR REKKEVIDDEGRENSE RK4
Avbryter "bommen ned" og "teleskopet ut"-funksjonene da RK4 fungerer. Ingen forsinkelse. Sikring for styrekretsen F3 10A.
- K23:** DØDMANNSRELÉ
Bryter av strømtilførselen til velgerventilen for bommen om hastighetsvelgeren og bevegelsen ikke har blitt aktivert.
- K24:** AKTIVERING AV JOYSTICKEN I MIDTSTILLING
Når dødmannsbyter DMK trykkes inn, avbrytes styrespenningen fra reléets K17-spole, som i andre tilfeller avbryter styrespenningen fra joystickens mikrobyter.
- K390:** OMKOBLINGSRELÉ FOR TILVALGSFUNKSJONENE
Når releet trekker, manøvreres leddbommens løfting og senking med joystickbevegelsen i X-retningen. Når releet ikke er aktivert, manøvreres bommens sving til venstre eller til høyre med joystickbevegelsen i X-retningen.
- K391:** OMKOBLINGSRELÉ FOR TILVALGSFUNKSJONENE
Når releet trekker, manøvreres teleskopets inn-ut-bevegelse med joystickbevegelsen i Y-retningen. Når releet ikke er aktivert, manøvreres bommens løfting og senking med joystickbevegelsen i Y-retningen.
- SR2:** SIKKERHETSRELÉ SOM OVERVÅKER STØTTEBEINAS FUNKSJON
Sikkerhetsreleet tilbakestilles etter at alle grensebrytere for støttebeina (RK11, RK12, RK13 og RK14) er stengt. Deretter kan bommens manøvrering igangsettes.
- SR3:** SIKKERHETSRELÉ SOM OVERVÅKER BOMMENS OVERBELASTNING
Sikkerhetsreleets funksjon styres av sikkerhetsgrensebryter RK5.

Overbelastning av bommen: SR3 kobles ut. Etter overbelastningssituasjonen tilbake-stilles sikkerhetsreleet automatisk når bommen vendes tilbake til sitt normale funksjonsområde. Forsinkelsen som er innstilt med kondensatorene, påvirker utløsningstiden for SR3.

Hvis RK5 ryker: SR3 kobles ut. Sikkerhetsreleet tilbakestilles ikke automatisk; funksjonen hos de elektriske komponentene må først sjekkes. Forsinkelsen som er innstilt med kondensatorene, påvirker utløsningstiden for SR3.

- SR4:** SIKKERHETSRELÉ FOR NØDSTOPPKRETSEN
Nødstanssikkerhetsrelé, stanser motoren og avbryter strømmen fra motorens kontroll samt manøvreringsventilene for bom og chassiset. Releet kobles fra om releets styrekrets har blitt brutt av nødstansknappen S1 eller S4 eller grensebryteren RK7 for kjedet.
- S1:** LÅSENDE NØDSTOPPBRYTER
Stanser alle funksjoner bortsett fra nødsenkingen og signalhornet.
- S2:** STARTBRYTEREN – i det høyre batterihuset
Start av den elektriske motoren for manøvrering av støttebeina.
- S16:** SVINGNING AV BOMMEN, TIL HØYRE - TIL VENSTRE
Tilbakestillende vippebryter (chassisets panel).
- S17:** BOMMEN, OPP-NED
Tilbakestillende vippebryter (chassisets panel).
- S18:** TELESKOP INN-UT
Tilbakestillende vippebryter (chassisets panel).
- S19:** LEDDBOMMER NED-OPP
Tilbakestillende vippebryter (chassisets panel).
- S20:** KURVENS NIVELLERING FRAMOVER-BAKOVER
Tilbakestillende vippebryter (chassisets panel).
- S32:** TELESKOP INN
Fjæravlastet trykknapp. Teleskopet kan trekkes inn etter at SR3 er utløst ved å trykke ned trykknappen.
- Q1:** VRIBRYTER MED NØKKEL
Omkobler for valg av manøvreringsplass.
1a = Off
1b = chassisets panel
1c = kurvens panel



23.2 MANØVERSENTRAL PÅ CHASSISET (LCB), ØVRIGE OBJEKTER

- F1:** SIKRING FOR NØDSTOPPKRETSEN 10A
- F2:** VELGERVENTILER OG GRENSEBRYTERE FOR STØTTEBEINA, SIKRING 10A
- F3:** MOTORKONTROLL OG GRENSEBRYTER FOR REKKEVIDDEN, SIKRING 10A
- F4:** SIKRING FOR MANØVERSPAKER OG DRIVSYSTEMET I CHASSISETS PANEL OG I KURVENS PANEL 10A
- F11:** EL-KONTAKTER I KURVEN 10A
- H3:** GULT LED-LYS
Indikerer at støttebeinas grensebrytere RK11 -RK14 har vært aktivert.
- H4:** RØDT LED-LYS
Indikerer at sikkerhetsreleet SR3 har vært utløst.
- HM1:** BATTERISPENNING/TIMETELLER/VISNING AV FEILKODER FOR MOTORKONTROLL
- U1:** VOLTMETER
Voltmeteret viser vekselspenningen når styrespenningen er tilkople

23.3 MANØVERSENTRAL I KURVEN (LCB), RELÉER

- K50:** STYRERELÉ FOR SIGNALLYS SOM VISER BELASTNINGEN I KURVEN
Releet styres av de åpne spissene av sikkerhetsgrensebryter RK4.
- K51:** SVINGNING AV KURVEN TIL VENSTRE
Styring med tilbakestillende vippebryter S36.
Lineærmotorens induktive endestillingsbryter RK9 avbryter styrebevegelsen.
- K52:** SVINGNING AV KURVEN TIL HØYRE
Styring med tilbakestillende vippebryter S36.
Lineærmotorens induktive endestillingsbryter RK10 avbryter styrebevegelsen.

23.4 MANØVERSENTRAL I KURVEN (UCB), BRYTERE

- DMK:** DØDMANNSKNAPP
- JST:** JOYSTICK
Bevegelser når vippebryterens høyre side er nedtrykket: bom opp-ned og sving til høyre-venstre.
Bevegelser når vippebryterens venstre side er nedtrykket: teleskop ut-inn og leddbommer opp-ned.
- S4:** LÅSENDE NØDSTOPPBRYTER
Stanser alle funksjoner bortsett fra nødsenkingen og signalhornet.
- S10:** KONTAKT FOR LYDSIGNALENE
- S12:** KURVENS NIVELLERING FRAMOVER-BAKOVER
Manøverbryter, tilbakestillende vippebryter
Nivelleringen fungerer når trykknapp S29 trykkes inn og vippebryter S12 vris.
- S29:** OMKOBLER FOR KURVENS NIVELLERING
Fjæravlastet trykknapp.
Når trykknapp S12 trykkes inn, kobles styrespenningen til bryteren.
- S31:** TELESKOP INN
Tilbakestillende trykknapp. Teleskopet trekkes inn ved å trykke på knappen.
- S36:** SVINGNING AV KURVEN TIL VENSTRE -TIL HØYRE
Tilbakestillende vippebryter.
Styrer reléene K14 og K15.

23.5 MANØVERSENTRAL I KURVEN (UCB), ØVRIGE OBJEKTER

- H1:** GRØNT LED-LYS
Kurven innenfor funksjonsområdet
- H2:** RØDT LED-LYS
Kurven på grensen av funksjonsområdet.
- F9:** SIKRING FOR JOYSTICKEN 1.6 A
- F10:** AUTOMATSIKRING FOR KURVENS SVINGNING 4 A
- PR:** ELEKTRISK UTTAK I KURVEN 230VAC 10A, automatsikring på hovedsentralens lokk.
- ÄM2:** SUMMER
Indikerer at sikkerhetsgrensebryter RK5 har vært aktivert og at nødstoppbrytere S1 og S4 har vært aktivert

23.6 GRENSEBRYTERE

- RK3:** GRENSEBRYTER PÅ BOMMENS STØTTE
Forhindrer støttebeinas og drivsystemets funksjon hvis bommen ikke er senket ned på støtten til transportstilling. Styrer relé K30.
- RK4:** SIKKERHETSGRENSEBRYTER FOR FORHÅNDSINNSTILT FUNKSJONSOMRÅDE
Når grensebryteren er aktivert, avbryter bevegelsene "bommen ned" og "teleskop inn".
- RK5:** BACK-UP FOR SIKKERHETSGRENSEBRYTER RK4.
Utløser sikkerhetsrelé SR3, som styrer lydsignalet ÅM2 etter en forhåndsinnstilt forsinkelse (2,4 sekunder). Avbryter også styrespenningen til bommens velgerventil.
- RK7:** SIKKERHETSBRYTER FOR TELESKOPKJEDET
Styrer nødstopp sikkerhetsreleet SR4. Løser ut en nødstopppfunksjon når grensebryteren SR4 åpnes.
- RK8:** SIKKERHETSBRYTER "TELESKOP INNTRUKKET"
Grensebryteren lukkes når teleskopet er helt inntrukket.
Hvis RK4 eller RK5 har gått i stykker, kan ikke bommen senkes før teleskopet er trukket helt inn og spissene til grensebryter RK8 er lukket.
- RK9:** INDUKTIV GRENSEBRYTER
Begrenser kurvens svingning til venstre, avbryter styrekretsen til relé K51.
- RK10:** INDUKTIV GRENSEBRYTER
Begrenser kurvens svingning til høyre, avbryter styrekretsen til relé K52.
- RK11-** SIKKERHETSGRENSEBRYTER FOR STØTTEBEINA
RK14: Grensebryteren lukkes når støttebeinet utsettes for tilstrekkelig stor kraft.
Forhindrer manøvrering av bommen hvis støttebeina ikke står støtt på bakken og alle grensebryterne ikke er lukket.
- RK16:** INDUKTIV GRENSEBRYTER
Sakker ned bommens løfte- senkebevegelse samt svingbevegelsen når bommens lengde er ca. halv av maksimumverdi.

23.7 DRIVSYSTEMETS MANØVERSENTRAL (DCB)

- S40:** KJØRING FRAMOVER
Fjæravlastet trykknapp.
- S41:** KJØRING BAKOVER
Fjæravlastet trykknapp.
- S42:** STYRING TIL HØYRE
Fjæravlastet trykknapp.
- S43:** STYRING TIL VENSTRE
Fjæravlastet trykknapp.
- S44:** NØDSTOPP-TRYKKNAPP

23.8 ANDRE BETEGNELSER

- A1:** HASTIGHETSREGULERING FOR ELEKTRISK MOTOR M1
- FG:** HOVEDSIKRING FOR BATTERIENE 150A
- F12:** SIKRING FOR STRØMTILFØRSEL I HOVEDSENTRALEN 15A
- G1-G4:** BATTERIENHET 24VDC (4x6Vdc 225Ah)
- J1:** STIKKPROPP
- M1:** EL-MOTOR 24VDC 2kW
- M3:** KURVENS SVINGMOTOR
- PL:** ROTERENDE GJENNOMFØRING
Strømkretsen mellom chassiset og svingeanordningen går gjennom den roterende elektriske gjennomføringen.
- SPV:** HOVEDSTRØMBRYTER
Hovedstrømbryter, kobler ut batterienes positive pol fra systemet. Tilkobling av batteriladeren T1 holdes tilbake. batteriene kan lades selv om hovedstrømbryteren har blitt koblet fra.
- T1:** BATTERILADERE
Ladespenning 29,6VDC.
Underholdsladespenning 26,6VDC.
Lader batteriet når nettspenningen er tilkoblet.
Når lading pågår lyser signallampen for laderen.
Batteriene kan til og med lades under drift.
- VVK:** JORDFEILSBRYTER 25A 30 ms
- ÄM1:** LYDSIGNAL

24 EL-KOMPONENTER

Boom=Bom CH=Chassis DCB=Drivsystemsentral HN=Honda LCB=Manøverpanel på chassiset OT=Støttebein PL= Arbeidskurv RU=Svinganordning UCB=manøverpanel i kurven

ELECTRIC ID:	LOCATION	BENEVNELSE	FUNKSJONSBESKRIVELSE
C1	CH	Stikkpropp	1-fase stikkpropp for 230VAC matestrøm
G1-G4	Ako Akv	Batterienhet	4 stk. 6V225Ah traksjonære batterier, totalt 24V
T1	RU	Batterilader	Lading av batterier 230VAC -> 24V/60A
A1	Ako	Motorkontroll	Regulering av DC-motorens hastighet
HM1	LCB	Batteri/Timeteller	Lading av batterier/ El-motorens arbeidstimer
K1	Akv	DC-Kontakter	Styring av motoren/Nødstop
SPV	AKv	Hovedstrømbryter	Kobler fra hovedstrømmen, laderen kobles ikke fra
RK3	CH	Grensebryter	Støtte for bommen
RK4	BOOM	Grensebryter	Rekkeviddegrense
RK5	BOOM	Grensebryter	Rekkeviddegrense, bakker opp hvis RK4 ikke fungerer
RK8	BOOM	Grensebryter	Teleskop inntrukket
PL	RU	Roterende gjennomføring	Roterende gjennomføring mellom overdelen og chassiset
FG	Akv	Sikring 150A	Hovedsikring til batteriene
F1	LCB	Sikring 10A	Nødstopkrets
F2	LCB	Sikring 10A	Motorkontroll
F3	LCB	Sikring 10A	Sikkerhet og velger bom/chassis
F4	LCB	Sikring 10A	Styring av bommens bevegelser
F10	UCB	Sikring 10A	Automatsikring for kurvens svingning
F11	LCB	Sikring 10A / 230VAC	Automatsikring for stikkontaktene i kurven
F12	Akv	Sikring 15A	LCB matestrømsikring
H1	UCB	Signallampe	Innenfor rekkeviddegrensen, grønt
H2	UCB	Signallampe	Rekkeviddegrensen har blitt overskredet, rødt
H3	LCB	Signallampe	Støttebeinkrets, grønn
H4	LCB	Signallampe	Rekkeviddegrensen har blitt overskredet, rødt
PR	UCB	Stikkontakt	230VAC i kurven
JST	UCB	Joystick	Manøverspak for bommens bevegelser i arbeidskurven
S1	LCB	Soppformet trykknapp	Nødstop
S2	Ako	Trykknapp	Start av 24VDC motor
S4	UCB	Soppformet trykknapp	Nødstop
S10	UCB	Trykknapp	Lydsignal
S12	UCB	Vippebryter	Nivellering av kurven
S16	LCB	Vippebryter	Svingning av bommen
S17	LCB	Vippebryter	Løfting av bommen

S18	LCB	Vippebryter	Teleskop
S19	LCB	Vippebryter	Leddbommer
S20	LCB	Vippebryter	Nivellering av kurven
S23	LCB	Vribryter	Valg av hastighet og dødmanns-bryter
S24	LCB	Trykknapp	Styring av kjøreanordningen
S25	LCB	Trykknapp	Styring av kjøreanordningen
S26	LCB	Trykknapp	Styring av kjøreanordningen
S27	LCB	Trykknapp	Styring av kjøreanordningen
S29	UCB	Trykknapp	Dødmanns-bryter nivellering av arbeidskurven/svingning
S31	UCB	Trykknapp	Inntrekking av teleskopet
S32	LCB	Trykknapp	Inntrekking av teleskopet
S36	UCB	Vippebryter	Svingning av kurven
K2	LCB	Relé, med tre spisser	Nødstop
K20	LCB	Relé, med fire spisser	Forhindring av "teleskop ut" bevegelsen
K21	LCB	Relé, med fire spisser	Forhindring av "bom ned" bevegelsen
K24	LCB	Relé, med fire spisser	Bom, dødmannsfunksjon
K3	LCB	Relé, med en spiss	Svingning av bommen
K4	LCB	Relé, med en spiss	Svingning av bommen
K5	LCB	Relé, med en spiss	Senking av bommen
K7	LCB	Relé, med en spiss	Løfting av bommen
K9	LCB	Relé, med en spiss	Teleskop
K10	LCB	Relé, med en spiss	Teleskop
K11	LCB	Relé, med en spiss	Leddbommer
K13	LCB	Relé, med en spiss	Leddbommer
K15	LCB	Relé, med en spiss	Nivellering av kurven
K16	LCB	Relé, med en spiss	Nivellering av kurven
K17	LCB	Relé, med en spiss	JST overvåking av midtstilling
K23	LCB	Relé, med en spiss	Chassis, dødmannsfunksjon
K50	UCB	Relé, med en spiss	Signallamper for rekkeviddegrense
K51	UCB	Relé, med en spiss	Svingning av kurven
K52	UCB	Relé, med en spiss	Svingning av kurven
K19	LCB	Relé, med to spisser	Basishastighet, LCB
K391	LCB	Relé, med to spisser	JST endring av funksjon
K6	LCB	Relé, med en spiss	Forhindret av løftebevegelsen da batterispenningen er lav
Q1	LCB	Nøkkelvrider	Hovedstrømbryter og valg av manøvreringsplass
RK11	CH	Grensebryter	Støttebein
RK12	CH	Grensebryter	Støttebein
RK13	CH	Grensebryter	Støttebein
RK14	CH	Grensebryter	Støttebein
VVK:	CTB	Jordfeilsbryteren	Til 230VAC matestrøm
ÄM1	RU	Lydsignal	Varselsignal med manøvrering fra plattformen

ÄM2	UCB	Lydsignal	Varselsignal for rekkeviddegrense
SR2	LCB	Sikkerhetsrelé	Bommens bevegelser
SR3	LCB	Sikkerhetsrelé	Overvåking av rekkeviddegrense
SR4	LCB	Sikkerhetsrelé	Nødstopkrets
VM1	LCB	Voltmeter	230VAC
RK7	BOOM	Grensebryter	Overvåking av bommens kjeder
M3	BASKET	Lineærmotor	Svingning av kurven
RK9	BASKET	Grensebryter	Svingning av kurven, grense
RK10	BASKET	Grensebryter	Svingning av kurven, grense

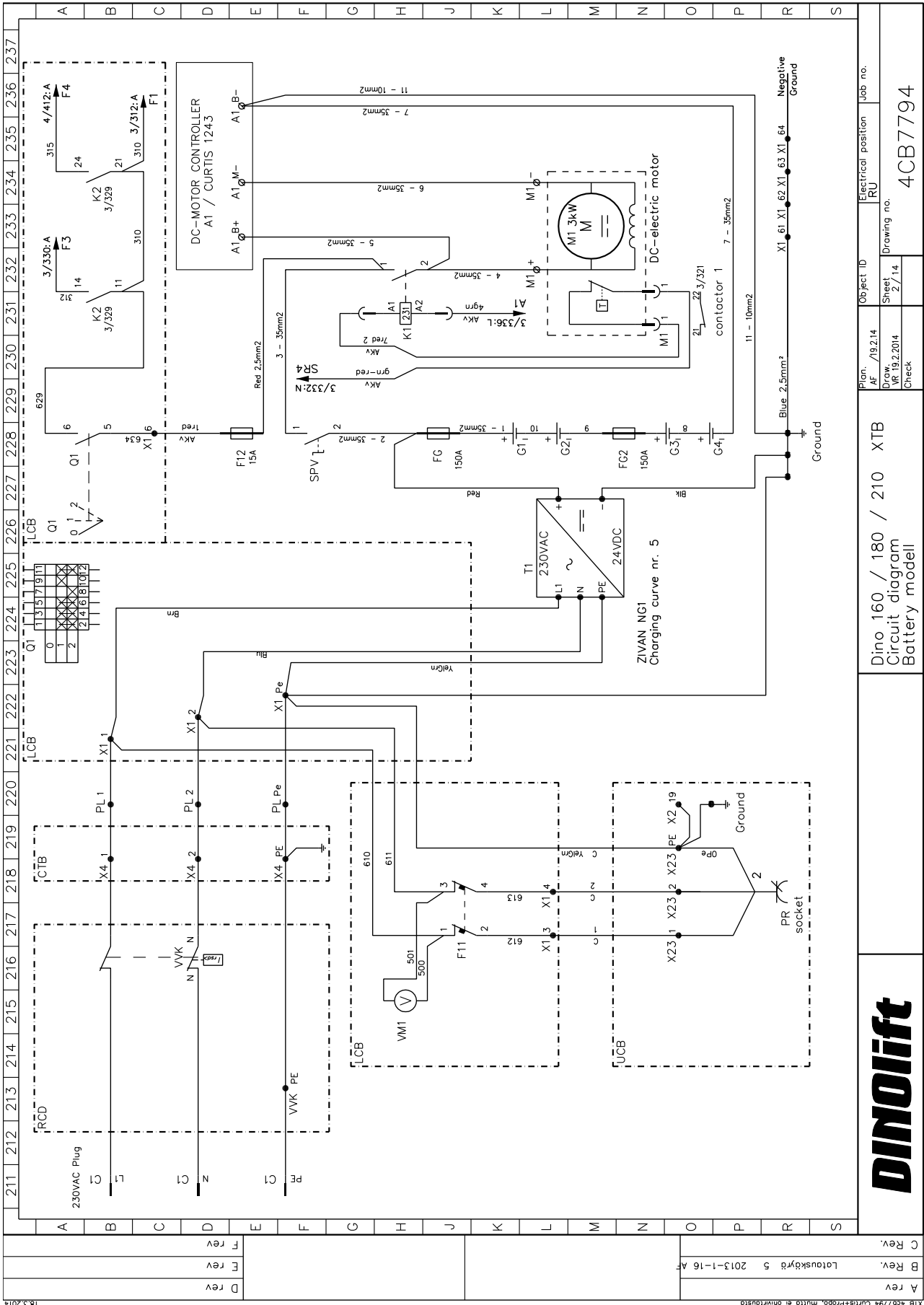

18.3.2014 XTB 4cb27794 Curtis+Progo, multia et ohjaukisto

A rev	Lotouškäyrä 5 2013-1-16 AF	Object ID	AF /19.2.14	Electrical position	Job no.
B rev		Sheet	2 / 14	RU	
C rev		Check		Drawing no.	4CB7794

Dino 160 / 180 / 210 XTB	Circuit diagram				
Battery modell					

DINOLIFT					
-----------------	--	--	--	--	--

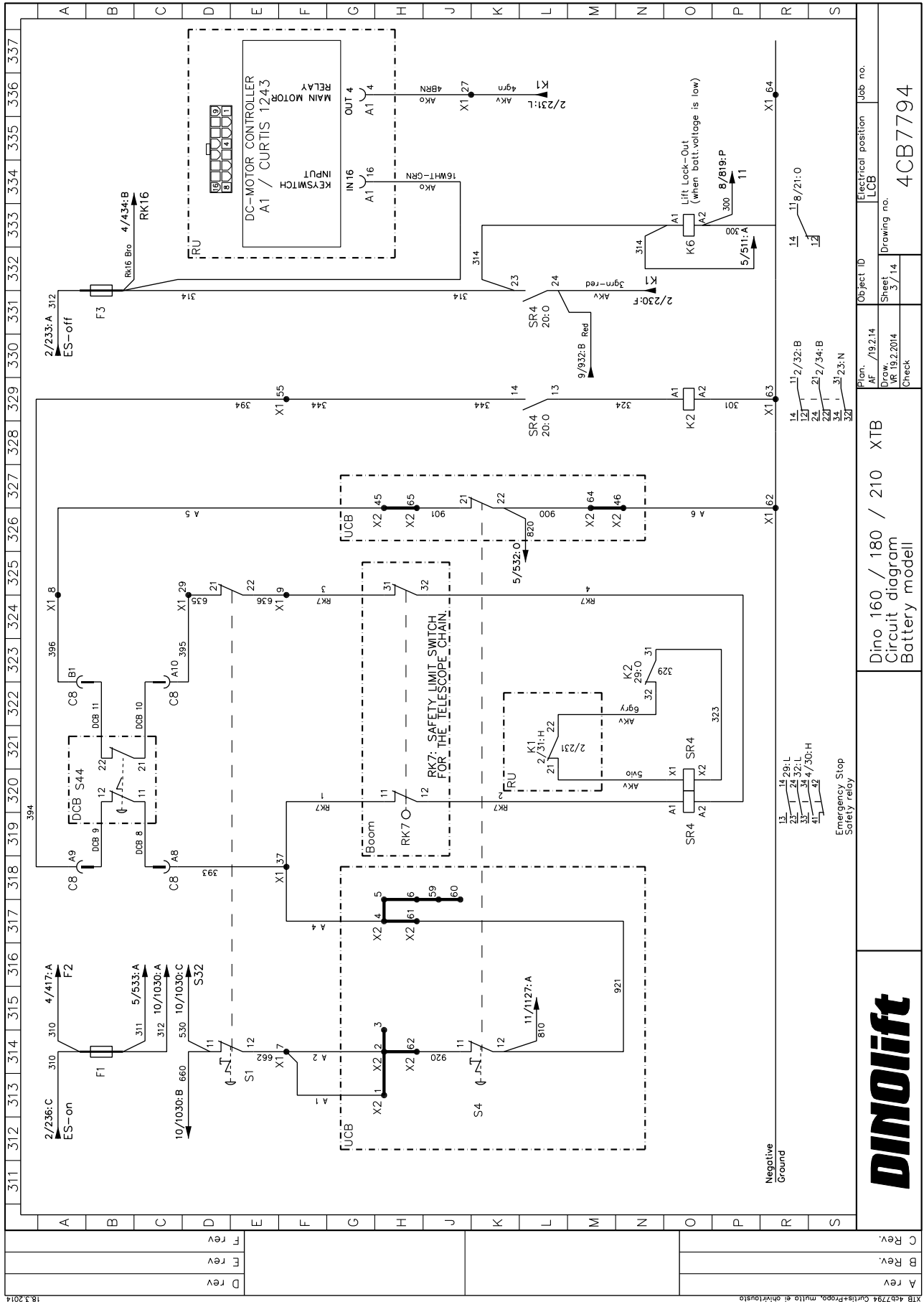

A rev	Object ID	Electrical position	Job no.
B rev	AF / 19.2.14	LCB	
C rev	Drawn		
	VR 19.2.2014		
	Sheet	Drawing no.	
	3 / 14	4CB7794	
	Check		



Dino 160 / 180 / 210 XTB
Circuit diagram
Battery model

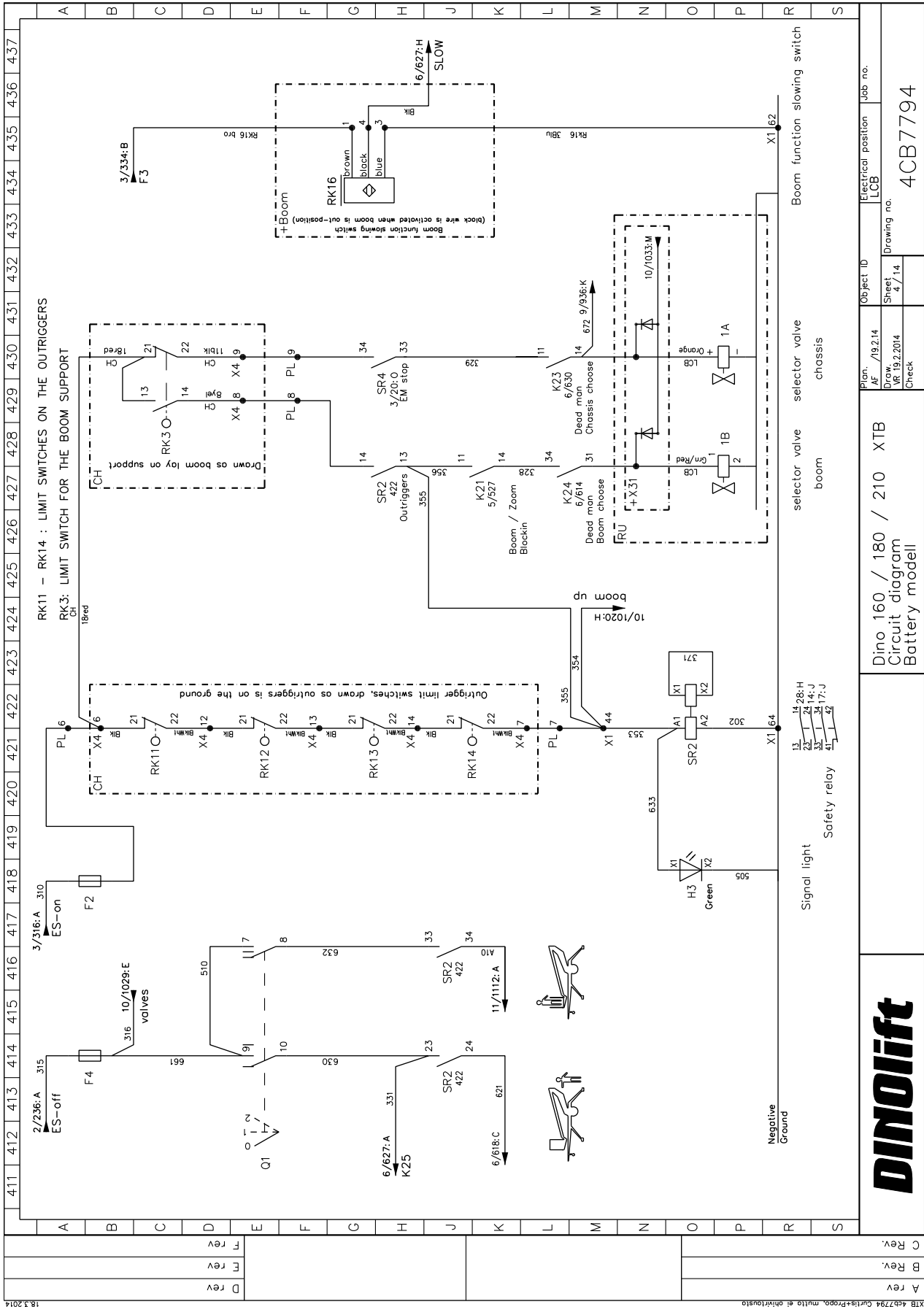

Dino 160 / 180 / 210 XTB
 Circuit diagram
 Battery model

Plan. AF /19.2.14
 Draw. VR 19.2.2014
 Check

Object ID LCB
 Sheet 4 / 14
 Drawing no.

Electrical position Job no.
 LCB 4CB7794



A Rev
 B Rev
 C Rev

XTB 4457294 Circuit diagram multiple sheet (continued)

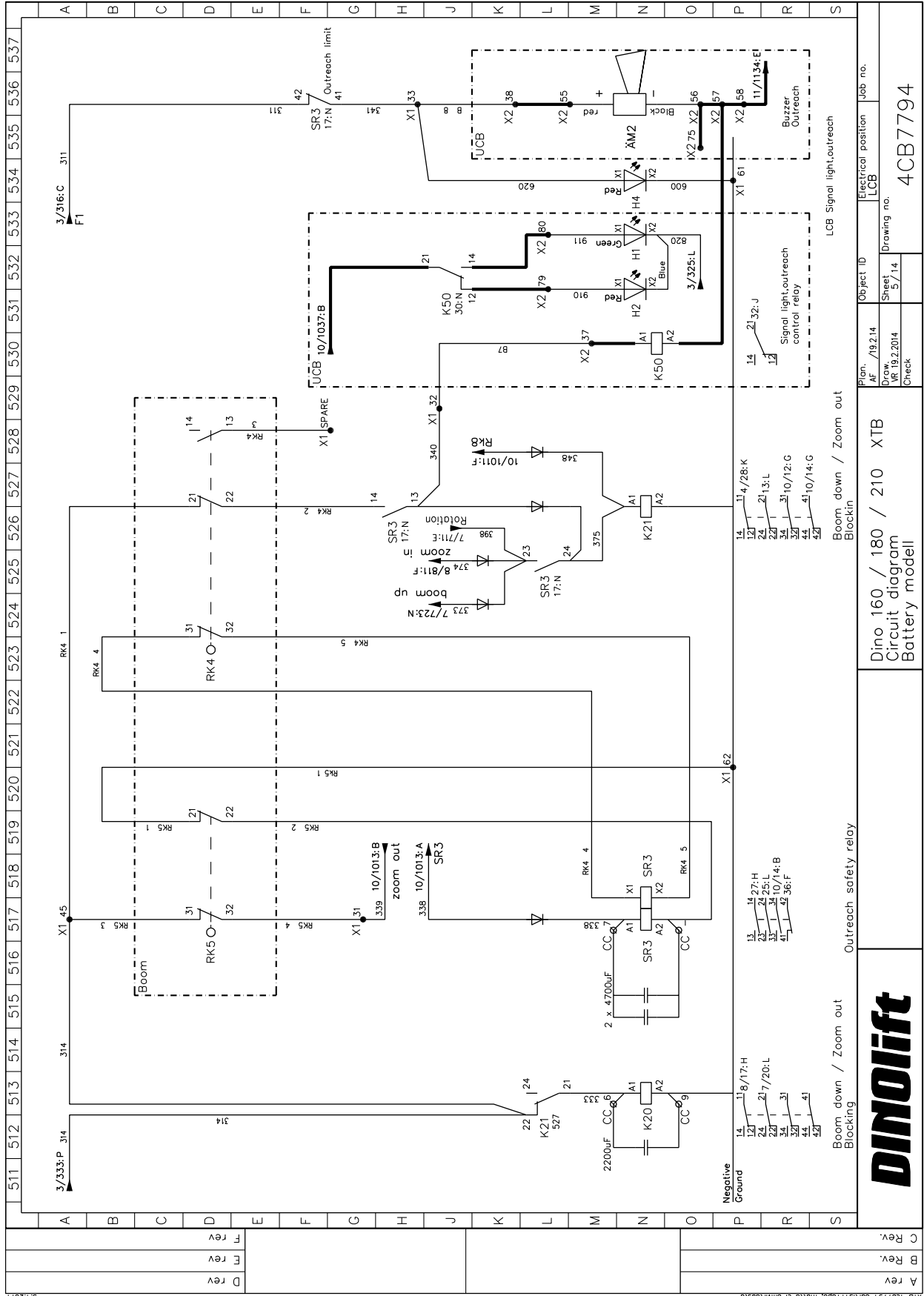

511	512	513	514	515	516	517	518	519	520	521	522	523	524	525	526	527	528	529	530	531	532	533	534	535	536	537
A	B	C	D	E	F	G	H	J	K	L	M	N	O	P	R	S										
										3/333:P 314 3/316:C F1 X1 45 X1 31 X1 32 X1 33 X1 34 X1 35 X1 36 X1 37 X1 38 X1 39 X1 40 X1 41 X1 42 X1 43 X1 44 X1 45 X2 1 X2 2 X2 3 X2 4 X2 5 X2 6 X2 7 X2 8 X2 9 X2 10 X2 11 X2 12 X2 13 X2 14 X2 15 X2 16 X2 17 X2 18 X2 19 X2 20 X2 21 X2 22 X2 23 X2 24 X2 25 X2 26 X2 27 X2 28 X2 29 X2 30 X2 31 X2 32 X2 33 X2 34 X2 35 X2 36 X2 37 X2 38 X2 39 X2 40 X2 41 X2 42 X2 43 X2 44 X2 45 X2 46 X2 47 X2 48 X2 49 X2 50 X2 51 X2 52 X2 53 X2 54 X2 55 X2 56 X2 57 X2 58 X2 59 X2 60 X2 61 X2 62 X2 63 X2 64 X2 65 X2 66 X2 67 X2 68 X2 69 X2 70 X2 71 X2 72 X2 73 X2 74 X2 75 X2 76 X2 77 X2 78 X2 79 X2 80 X2 81 X2 82 X2 83 X2 84 X2 85 X2 86 X2 87 X2 88 X2 89 X2 90 X2 91 X2 92 X2 93 X2 94 X2 95 X2 96 X2 97 X2 98 X2 99 X2 100 X2 101 X2 102 X2 103 X2 104 X2 105 X2 106 X2 107 X2 108 X2 109 X2 110 X2 111 X2 112 X2 113 X2 114 X2 115 X2 116 X2 117 X2 118 X2 119 X2 120 X2 121 X2 122 X2 123 X2 124 X2 125 X2 126 X2 127 X2 128 X2 129 X2 130 X2 131 X2 132 X2 133 X2 134 X2 135 X2 136 X2 137 X2 138 X2 139 X2 140 X2 141 X2 142 X2 143 X2 144 X2 145 X2 146 X2 147 X2 148 X2 149 X2 150 X2 151 X2 152 X2 153 X2 154 X2 155 X2 156 X2 157 X2 158 X2 159 X2 160 X2 161 X2 162 X2 163 X2 164 X2 165 X2 166 X2 167 X2 168 X2 169 X2 170 X2 171 X2 172 X2 173 X2 174 X2 175 X2 176 X2 177 X2 178 X2 179 X2 180 X2 181 X2 182 X2 183 X2 184 X2 185 X2 186 X2 187 X2 188 X2 189 X2 190 X2 191 X2 192 X2 193 X2 194 X2 195 X2 196 X2 197 X2 198 X2 199 X2 200 X2 201 X2 202 X2 203 X2 204 X2 205 X2 206 X2 207 X2 208 X2 209 X2 210 X2 211 X2 212 X2 213 X2 214 X2 215 X2 216 X2 217 X2 218 X2 219 X2 220 X2 221 X2 222 X2 223 X2 224 X2 225 X2 226 X2 227 X2 228 X2 229 X2 230 X2 231 X2 232 X2 233 X2 234 X2 235 X2 236 X2 237 X2 238 X2 239 X2 240 X2 241 X2 242 X2 243 X2 244 X2 245 X2 246 X2 247 X2 248 X2 249 X2 250 X2 251 X2 252 X2 253 X2 254 X2 255 X2 256 X2 257 X2 258 X2 259 X2 260 X2 261 X2 262 X2 263 X2 264 X2 265 X2 266 X2 267 X2 268 X2 269 X2 270 X2 271 X2 272 X2 273 X2 274 X2 275 X2 276 X2 277 X2 278 X2 279 X2 280 X2 281 X2 282 X2 283 X2 284 X2 285 X2 286 X2 287 X2 288 X2 289 X2 290 X2 291 X2 292 X2 293 X2 294 X2 295 X2 296 X2 297 X2 298 X2 299 X2 300 X2 301 X2 302 X2 303 X2 304 X2 305 X2 306 X2 307 X2 308 X2 309 X2 310 X2 311 X2 312 X2 313 X2 314 X2 315 X2 316 X2 317 X2 318 X2 319 X2 320 X2 321 X2 322 X2 323 X2 324 X2 325 X2 326 X2 327 X2 328 X2 329 X2 330 X2 331 X2 332 X2 333 X2 334 X2 335 X2 336 X2 337 X2 338 X2 339 X2 340 X2 341 X2 342 X2 343 X2 344 X2 345 X2 346 X2 347 X2 348 X2 349 X2 350 X2 351 X2 352 X2 353 X2 354 X2 355 X2 356 X2 357 X2 358 X2 359 X2 360 X2 361 X2 362 X2 363 X2 364 X2 365 X2 366 X2 367 X2 368 X2 369 X2 370 X2 371 X2 372 X2 373 X2 374 X2 375 X2 376 X2 377 X2 378 X2 379 X2 380 X2 381 X2 382 X2 383 X2 384 X2 385 X2 386 X2 387 X2 388 X2 389 X2 390 X2 391 X2 392 X2 393 X2 394 X2 395 X2 396 X2 397 X2 398 X2 399 X2 400 X2 401 X2 402 X2 403 X2 404 X2 405 X2 406 X2 407 X2 408 X2 409 X2 410 X2 411 X2 412 X2 413 X2 414 X2 415 X2 416 X2 417 X2 418 X2 419 X2 420 X2 421 X2 422 X2 423 X2 424 X2 425 X2 426 X2 427 X2 428 X2 429 X2 430 X2 431 X2 432 X2 433 X2 434 X2 435 X2 436 X2 437 X2 438 X2 439 X2 440 X2 441 X2 442 X2 443 X2 444 X2 445 X2 446 X2 447 X2 448 X2 449 X2 450 X2 451 X2 452 X2 453 X2 454 X2 455 X2 456 X2 457 X2 458 X2 459 X2 460 X2 461 X2 462 X2 463 X2 464 X2 465 X2 466 X2 467 X2 468 X2 469 X2 470 X2 471 X2 472 X2 473 X2 474 X2 475 X2 476 X2 477 X2 478 X2 479 X2 480 X2 481 X2 482 X2 483 X2 484 X2 485 X2 486 X2 487 X2 488 X2 489 X2 490 X2 491 X2 492 X2 493 X2 494 X2 495 X2 496 X2 497 X2 498 X2 499 X2 500 X2 501 X2 502 X2 503 X2 504 X2 505 X2 506 X2 507 X2 508 X2 509 X2 510 X2 511 X2 512 X2 513 X2 514 X2 515 X2 516 X2 517 X2 518 X2 519 X2 520 X2 521 X2 522 X2 523 X2 524 X2 525 X2 526 X2 527 X2 528 X2 529 X2 530 X2 531 X2 532 X2 533 X2 534 X2 535 X2 536 X2 537 X2 538 X2 539 X2 540 X2 541 X2 542 X2 543 X2 544 X2 545 X2 546 X2 547 X2 548 X2 549 X2 550 X2 551 X2 552 X2 553 X2 554 X2 555 X2 556 X2 557 X2 558 X2 559 X2 560 X2 561 X2 562 X2 563 X2 564 X2 565 X2 566 X2 567 X2 568 X2 569 X2 570 X2 571 X2 572 X2 573 X2 574 X2 575 X2 576 X2 577 X2 578 X2 579 X2 580 X2 581 X2 582 X2 583 X2 584 X2 585 X2 586 X2 587 X2 588 X2 589 X2 590 X2 591 X2 592 X2 593 X2 594 X2 595 X2 596 X2 597 X2 598 X2 599 X2 600 X2 601 X2 602 X2 603 X2 604 X2 605 X2 606 X2 607 X2 608 X2 609 X2 610 X2 611 X2 612 X2 613 X2 614 X2 615 X2 616 X2 617 X2 618 X2 619 X2 620 X2 621 X2 622 X2 623 X2 624 X2 625 X2 626 X2 627 X2 628 X2 629 X2 630 X2 631 X2 632 X2 633 X2 634 X2 635 X2 636 X2 637 X2 638 X2 639 X2 640 X2 641 X2 642 X2 643 X2 644 X2 645 X2 646 X2 647 X2 648 X2 649 X2 650 X2 651 X2 652 X2 653 X2 654 X2 655 X2 656 X2 657 X2 658 X2 659 X2 660 X2 661 X2 662 X2 663 X2 664 X2 665 X2 666 X2 667 X2 668 X2 669 X2 670 X2 671 X2 672 X2 673 X2 674 X2 675 X2 676 X2 677 X2 678 X2 679 X2 680 X2 681 X2 682 X2 683 X2 684 X2 685 X2 686 X2 687 X2 688 X2 689 X2 690 X2 691 X2 692 X2 693 X2 694 X2 695 X2 696 X2 697 X2 698 X2 699 X2 700 X2 701 X2 702 X2 703 X2 704 X2 705 X2 706 X2 707 X2 708 X2 709 X2 710 X2 711 X2 712 X2 713 X2 714 X2 715 X2 716 X2 717 X2 718 X2 719 X2 720 X2 721 X2 722 X2 723 X2 724 X2 725 X2 726 X2 727 X2 728 X2 729 X2 730 X2 731 X2 732 X2 733 X2 734 X2 735 X2 736 X2 737 X2 738 X2 739 X2 740 X2 741 X2 742 X2 743 X2 744 X2 745 X2 746 X2 747 X2 748 X2 749 X2 750 X2 751 X2 752 X2 753 X2 754 X2 755 X2 756 X2 757 X2 758 X2 759 X2 760 X2 761 X2 762 X2 763 X2 764 X2 765 X2 766 X2 767 X2 768 X2 769 X2 770 X2 771 X2 772 X2 773 X2 774 X2 775 X2 776 X2 777 X2 778 X2 779 X2 780 X2 781 X2 782 X2 783 X2 784 X2 785 X2 786 X2 787 X2 788 X2 789 X2 790 X2 791 X2 792 X2 793 X2 794 X2 795 X2 796 X2 797 X2 798 X2 799 X2 800 X2 801 X2 802 X2 803 X2 804 X2 805 X2 806 X2 807 X2 808 X2 809 X2 810 X2 811 X2 812 X2 813 X2 814 X2 815 X2 816 X2 817 X2 818 X2 819 X2 820 X2 821 X2 822 X2 823 X2 824 X2 825 X2 826 X2 827 X2 828 X2 829 X2 830 X2 831 X2 832 X2 833 X2 834 X2 835 X2 836 X2 837 X2 838 X2 839 X2 840 X2 841 X2 842 X2 843 X2 844 X2 845 X2 846 X2 847 X2 848 X2 849 X2 850 X2 851 X2 852 X2 853 X2 854 X2 855 X2 856 X2 857 X2 858 X2 859 X2 860 X2 861 X2 862 X2 863 X2 864 X2 865 X2 866 X2 867 X2 868 X2 869 X2 870 X2 871 X2 872 X2 873 X2 874 X2 875 X2 876 X2 877 X2 878 X2 879 X2 880 X2 881 X2 882 X2 883 X2 884 X2 885 X2 886 X2 887 X2 888 X2 889 X2 890 X2 891 X2 892 X2 893 X2 894 X2 895 X2 896 X2 897 X2 898 X2 899 X2 900 X2 901 X2 902 X2 903 X2 904 X2 905 X2 906 X2 907 X2 908 X2 909 X2 910 X2 911 X2 912 X2 913 X2 914 X2 915 X2 916 X2 917 X2 918 X2 919 X2 920 X2 921 X2 922 X2 923 X2 924 X2 925 X2 926 X2 927 X2 928 X2 929 X2 930 X2 931 X2 932 X2 933 X2 934 X2 935 X2 936 X2 937 X2 938 X2 939 X2 940 X2 941 X2 942 X2 943 X2 944 X2 945 X2 946 X2 947 X2 948 X2 949 X2 950 X2 951 X2 952 X2 953 X2 954 X2 955 X2 956 X2 957 X2 958 X2 959 X2 960 X2 961 X2 962 X2 963 X2 964 X2 965 X2 966 X2 967 X2 968 X2 969 X2 970 X2 971 X2 972 X2 973 X2 974 X2 975 X2 976 X2 977 X2 978 X2 979 X2 980 X2 981 X2 982 X2 983 X2 984 X2 985 X2 986 X2 987 X2 988 X2 989 X2 990 X2 991 X2 992 X2 993 X2 994 X2 995 X2 996 X2 997 X2 998 X2 999 X2 1000 																

Object ID
Electrical position
Job no.

Plan.
AF /19.2.14
Draw.
Vt 19.2.2014
Sheet
5 / 14
Drawing no.
4CB7794
Check

Dino 160 / 180 / 210 XTB
Circuit diagram
Battery model

Boom down / Zoom out
Blocking
Outreach safety relay

LCB Signal light,outreach
Signal light,outreach
Buzzer
Outreach

LCB

DINOLIFT

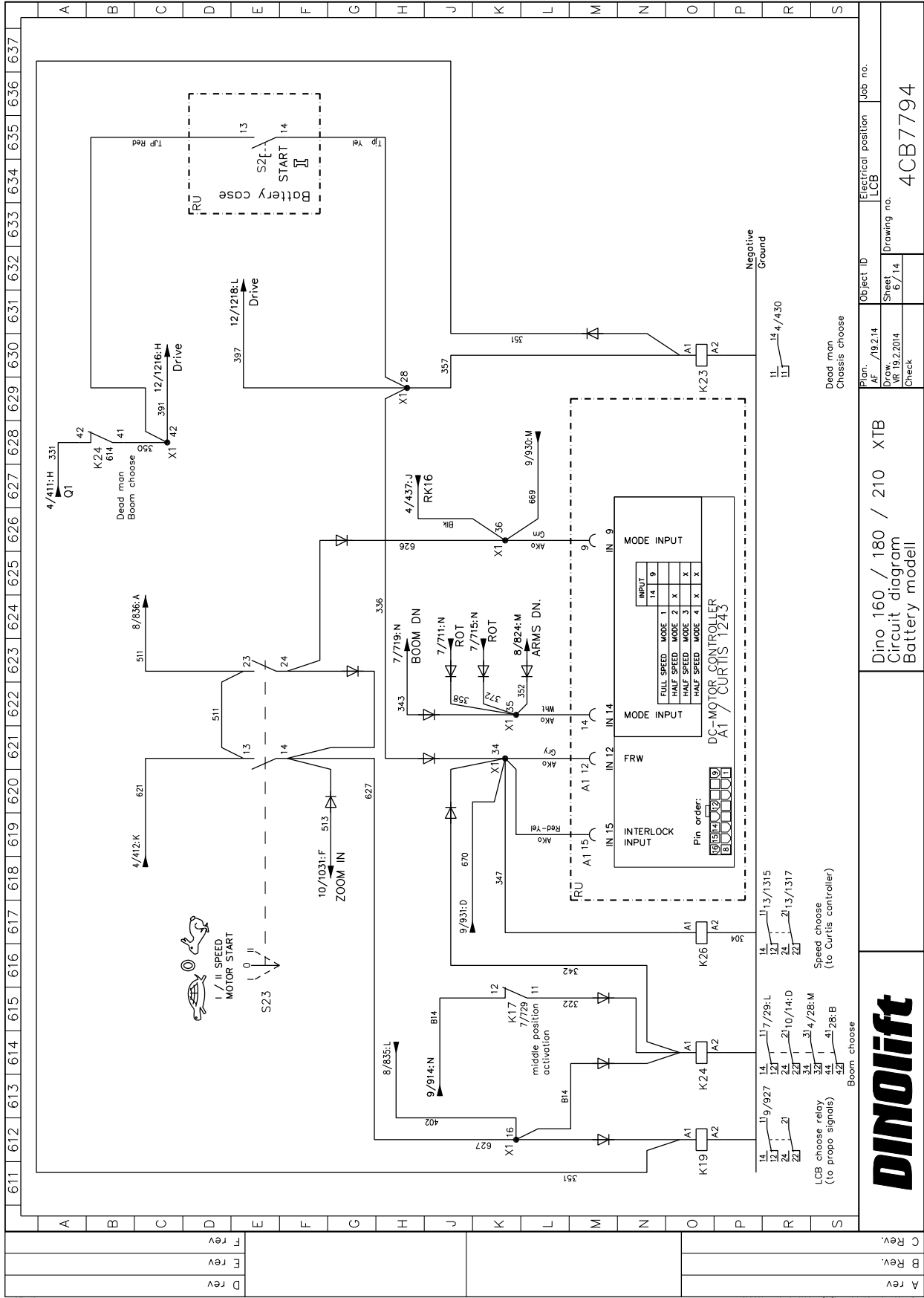

Dino 160 / 180 / 210 XTB
Circuit diagram
Battery model

Object ID: AF / 19.214
Drawing no.: 4CB7794
Sheet: 6 / 14
Job no.: 4CB7794

14.2014

A rev	
B rev	
C rev	

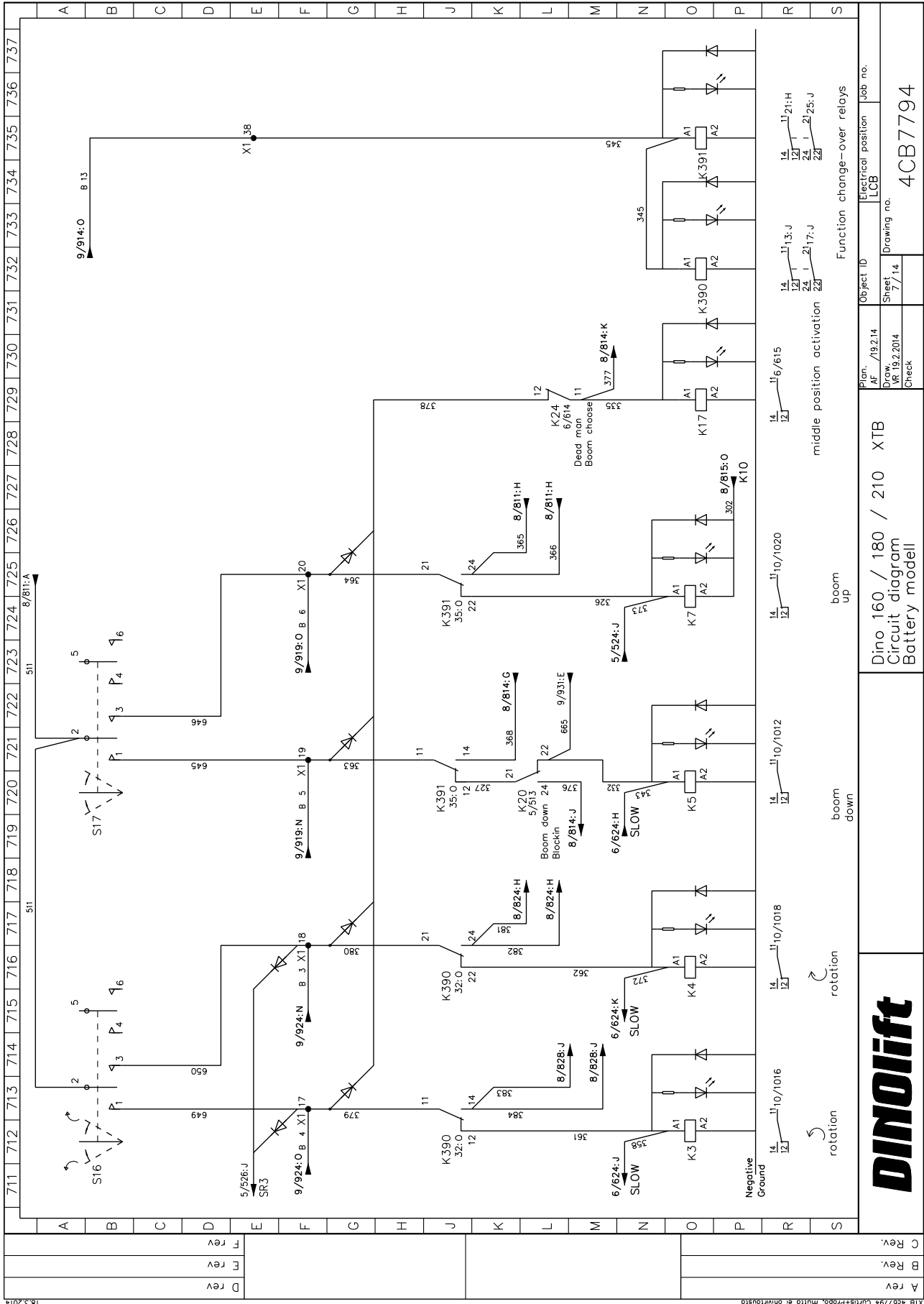

Dino 160 / 180 / 210 XTB
Circuit diagram
Battery model

Plan. AF /19.2.14
Draw. WR /19.2.2014
Sheet 7 / 14
Check

Object ID LCB
Electrical position Job no.
Drawing no. 4CB7794

18.3.2014

XTB 4CB7794 Ciruits+Program. multio et ohivrtovsisto

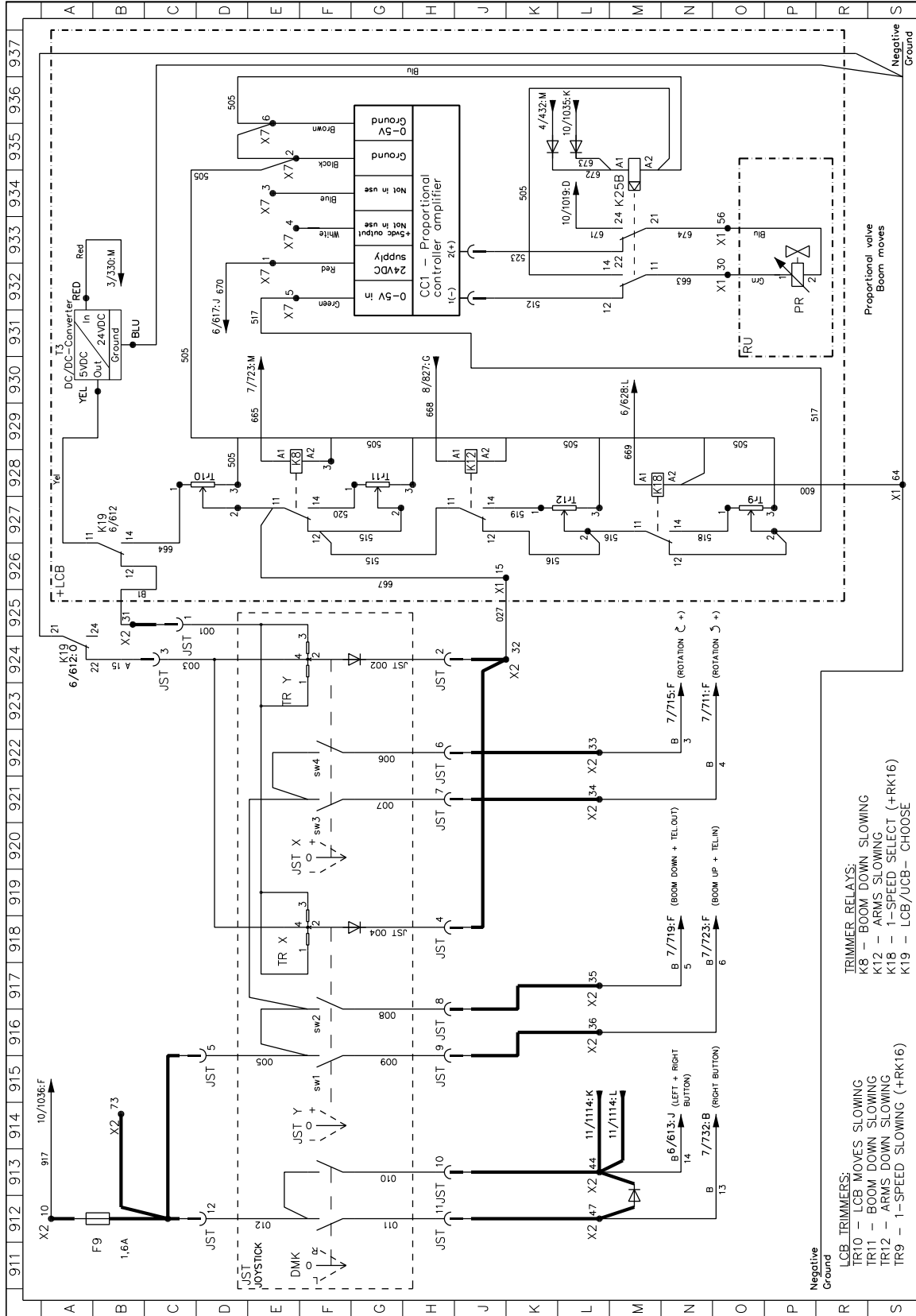

Plan. AF / 9.2.14	Object ID UCB	Electrical position UCB	Job no. 4CB7794
Draw. MR 19.2.2014	Sheet 9/14	Drawing no. 9/14	
Dino 160 / 180 / 210 XTB		Battery diagram	
ATTENTION!		See "Double joystick system" on page 14	



TRIMMER RELAYS:
 K8 - BOOM DOWN SLOWING
 K12 - ARMS SLOWING
 K18 - 1-SPEED SELECT (+RK16)
 K19 - LCB/UCB - CHOOSE

LCB TRIMMERS:
 TR10 - LCB MOVES SLOWING
 TR11 - BOOM DOWN SLOWING
 TR12 - ARMS DOWN SLOWING
 TR9 - 1-SPEED SLOWING (+RK16)

A Rev	
B Rev	
C Rev	

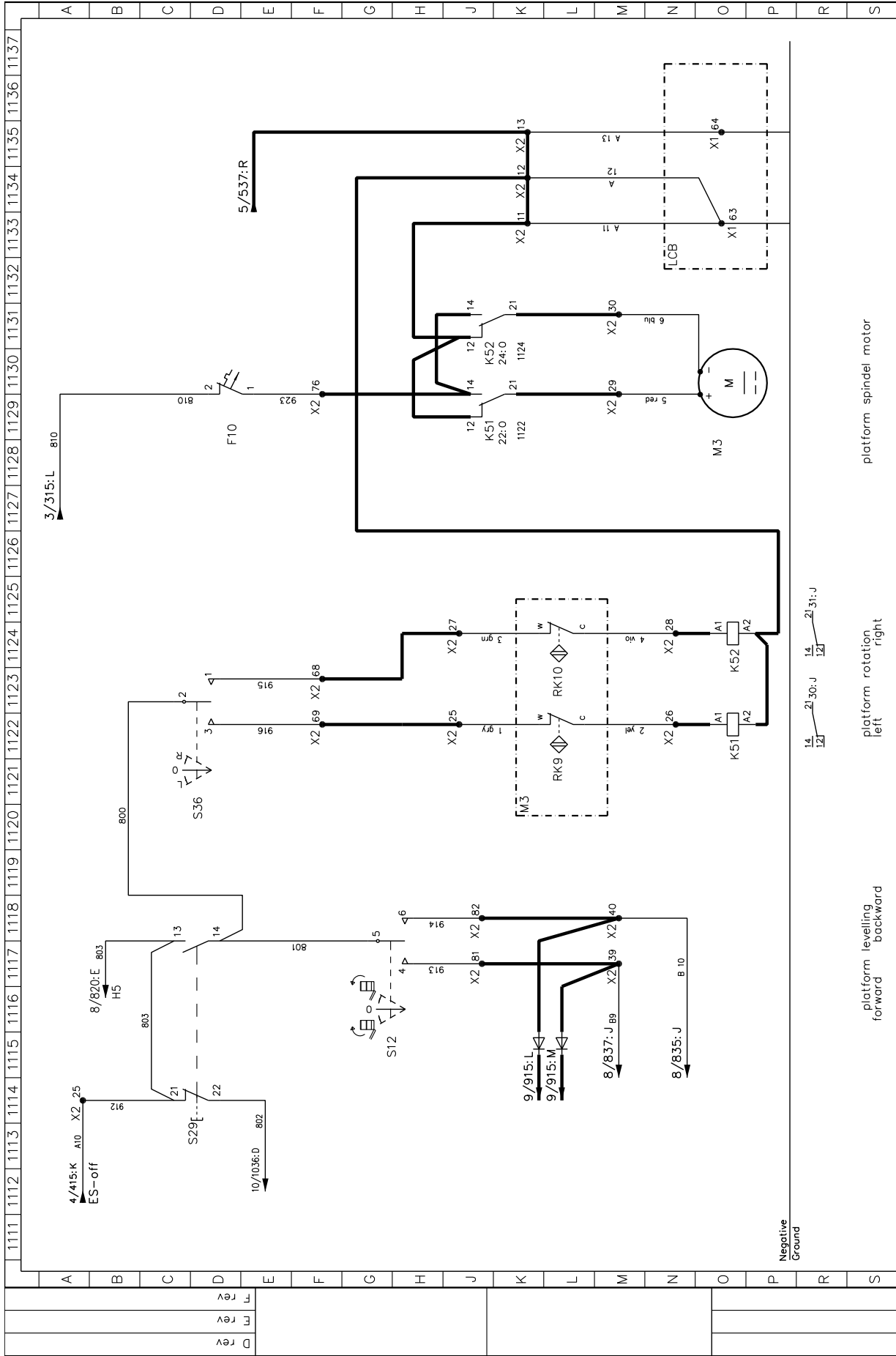

A rev		B rev		C rev	
D rev		E rev		F rev	
Object ID		Electrical position		Job no.	
AF / 19.2.14		UCB		4CB7794	
Drawn		Sheet		Drawing no.	
VF 19.2.2014		11/14		1137	
Check					
Platform		Dino 160 / 180 / 210 XTB		Circuit diagram	
platform leveling		Battery modell		Battery modell	
platform forward					
platform backward					
platform rotation					
platform left					
platform right					
platform spindel motor					



XTB 4cb7794 Curtiss+Peggs, multa el ohjaintila

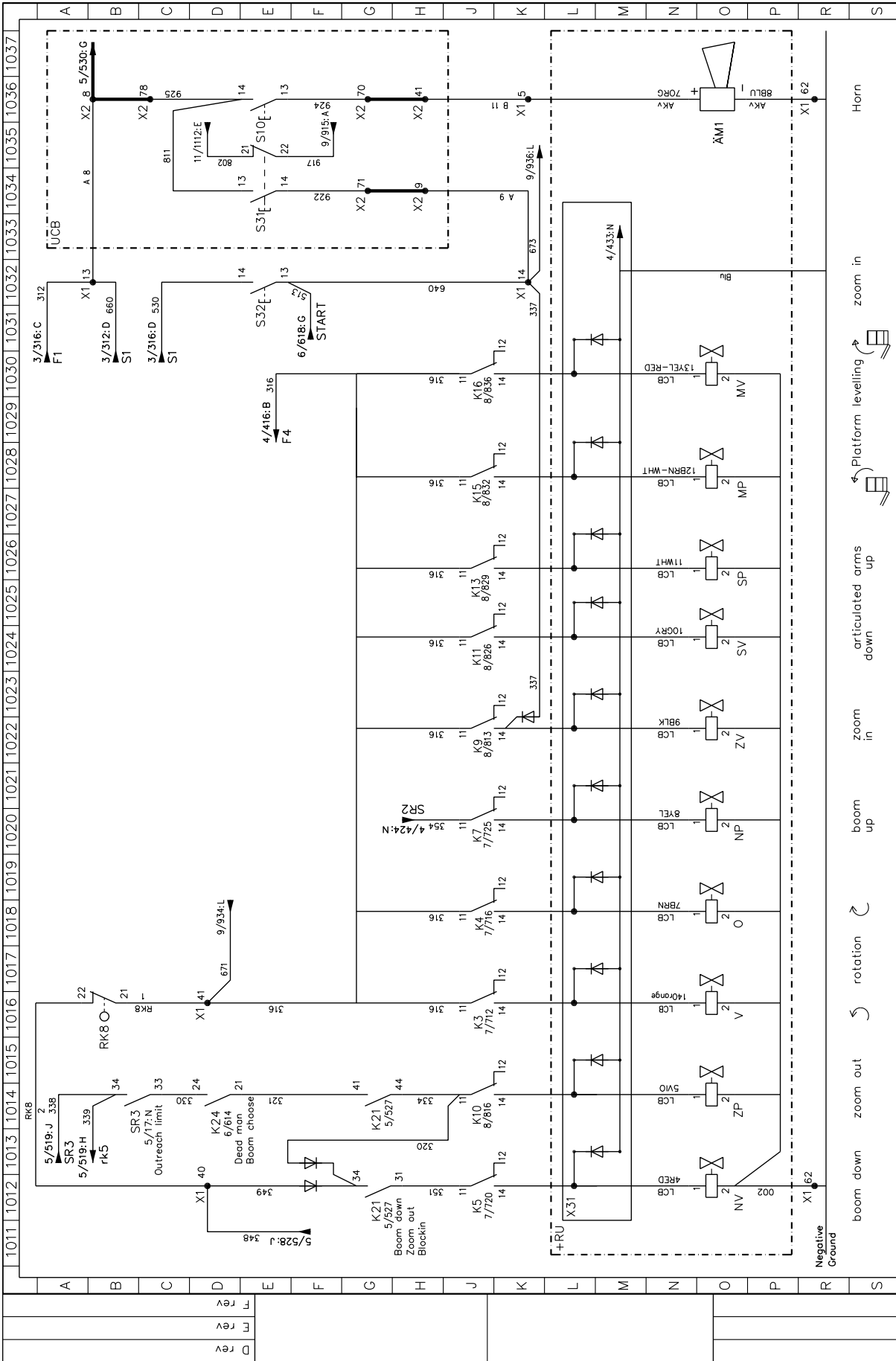

A Rev	Object ID	Electrical position	Job no.
B Rev	Plan. AF. / 19.2.14	LCB	
C Rev	Draw. VR. 19.2.2014	Sheet 10 / 14	Drawing no. 4CB7794
Dino 160 / 180 / 210 XTB Circuit diagram Battery model			



24.2014

KTB 487794 Cir15+Prog. mltle eI oMvltvltvltv

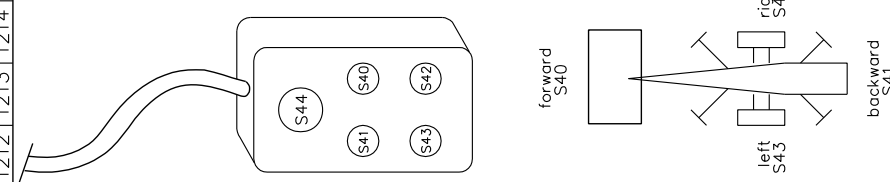
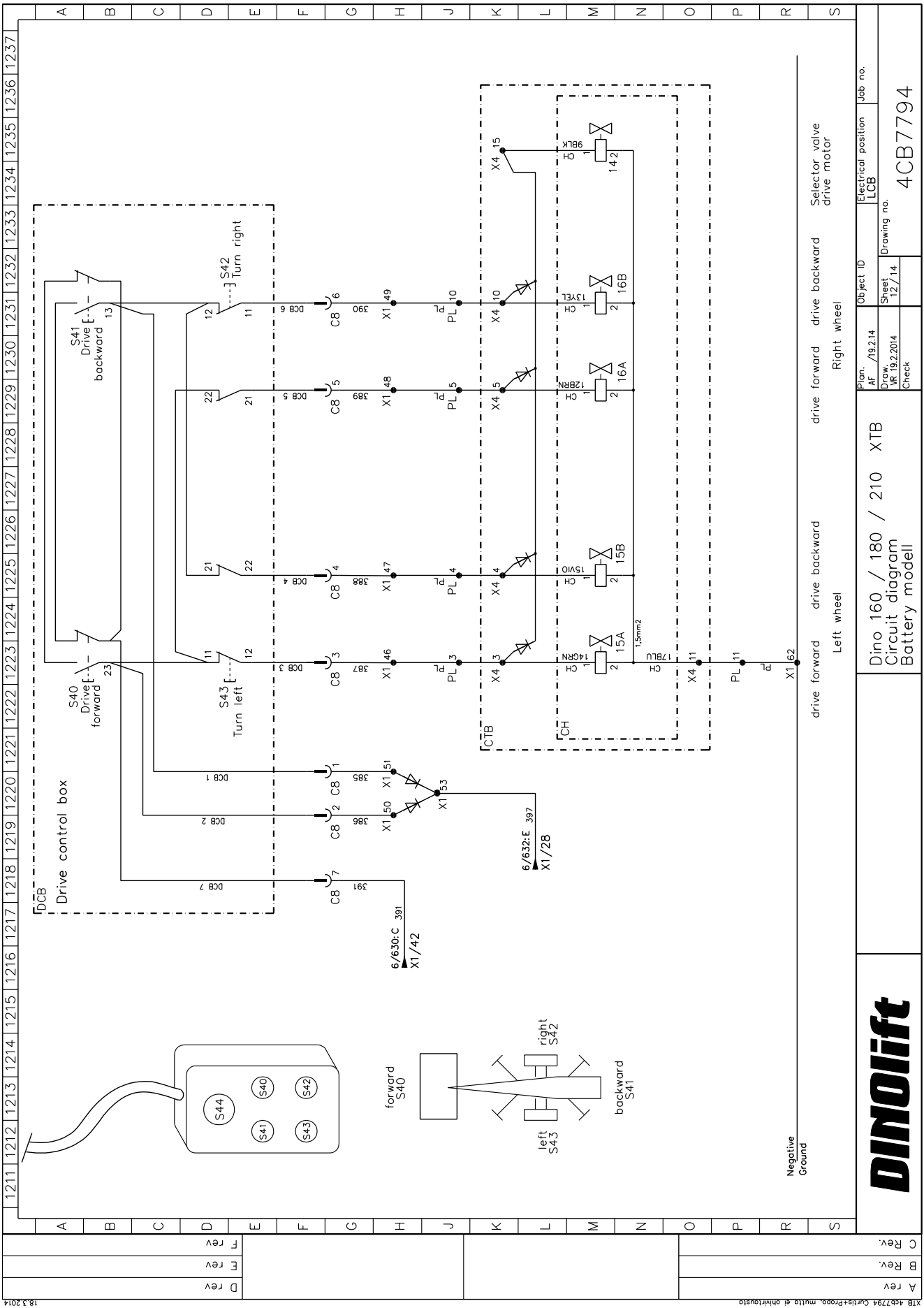

Plan. AF / 19.2.14	Object ID	Job no.
Draw. VR 19.2.2014	Sheet 12 / 14	Drawing no.
Check		4CB7794

drive forward drive backward drive forward drive backward
 Left wheel Right wheel
 Selector valve drive motor

Dino 160 / 180 / 210 XTB
 Circuit diagram
 Battery model



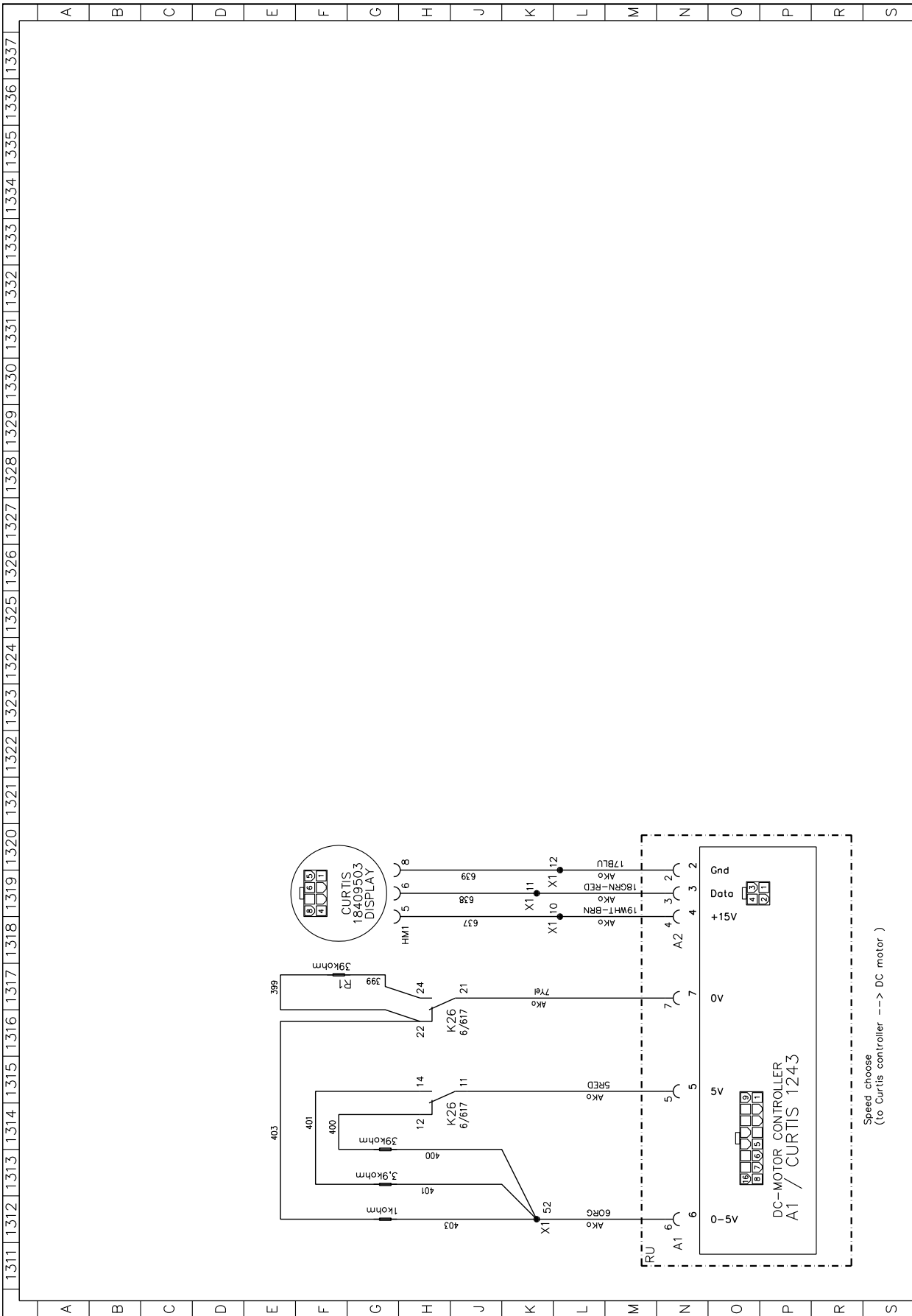

Dino 160 / 180 / 210 XTB
 Circuit diagram
 Battery modell

Plan. AF / 19.2.14
 Draw. VR 19.2.2014
 Check

Object ID
 Electrical position LCB
 Drawing no. 4CB7794
 Job no.

A rev
 B Rev.
 C Rev.

18.3.2014



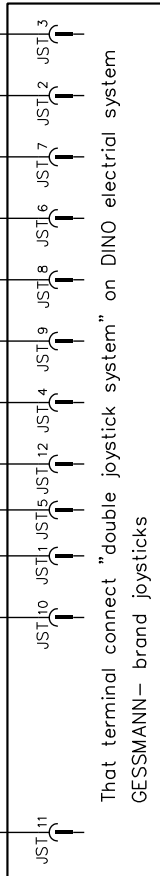
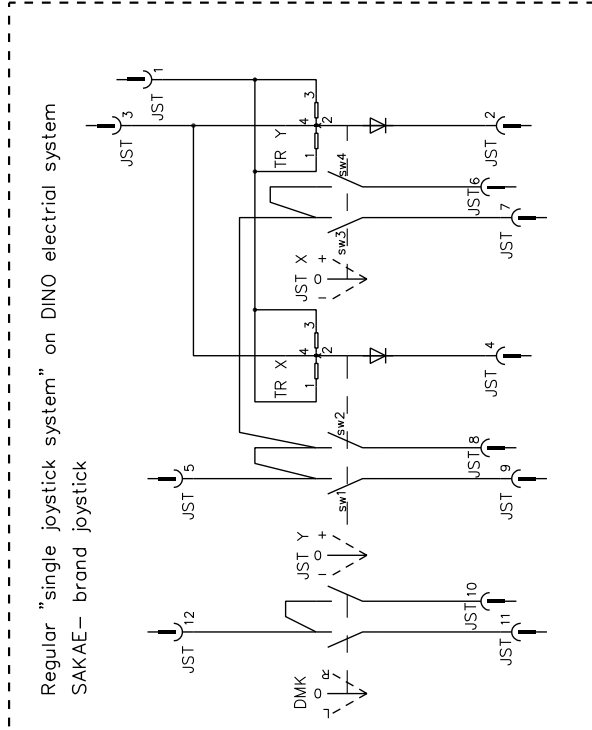
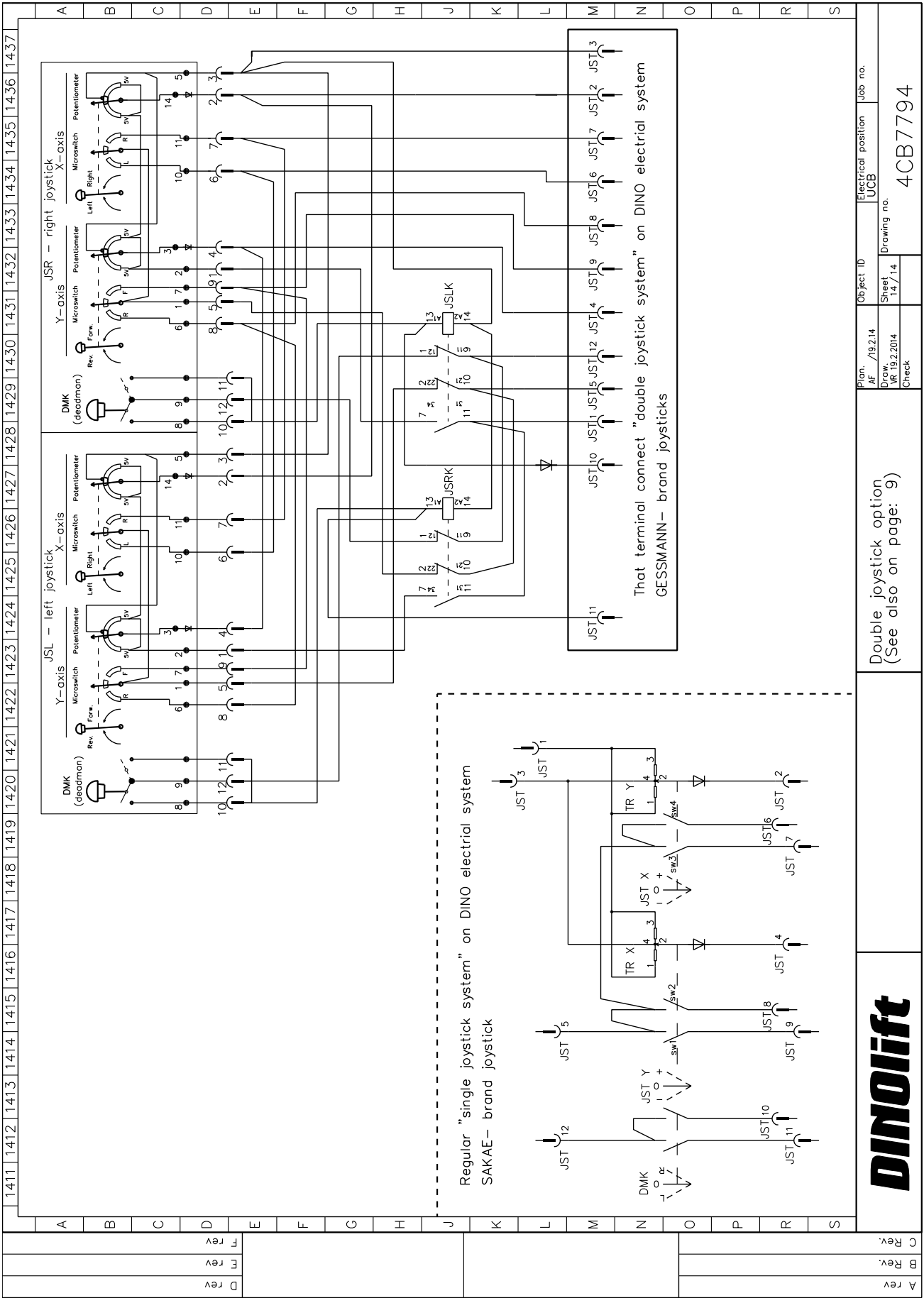

A Rev.		B Rev.		C Rev.	
D Rev.		E Rev.		F Rev.	
G Rev.		H Rev.		I Rev.	
J Rev.		K Rev.		L Rev.	
M Rev.		N Rev.		O Rev.	
P Rev.		Q Rev.		R Rev.	
S Rev.		T Rev.		U Rev.	

Object ID		Electrical position		Job no.	
AF / 19.2.14		UCB		4CB7794	
Drawn		Sheet		Drawing no.	
VF 19.2.2014		14 / 14		4CB7794	
Check					

Double joystick option
(See also on page: 9)



18.3.2014 XTB 4cb7794 Curtis+Prego, multa ei ohivra1919



Notater:

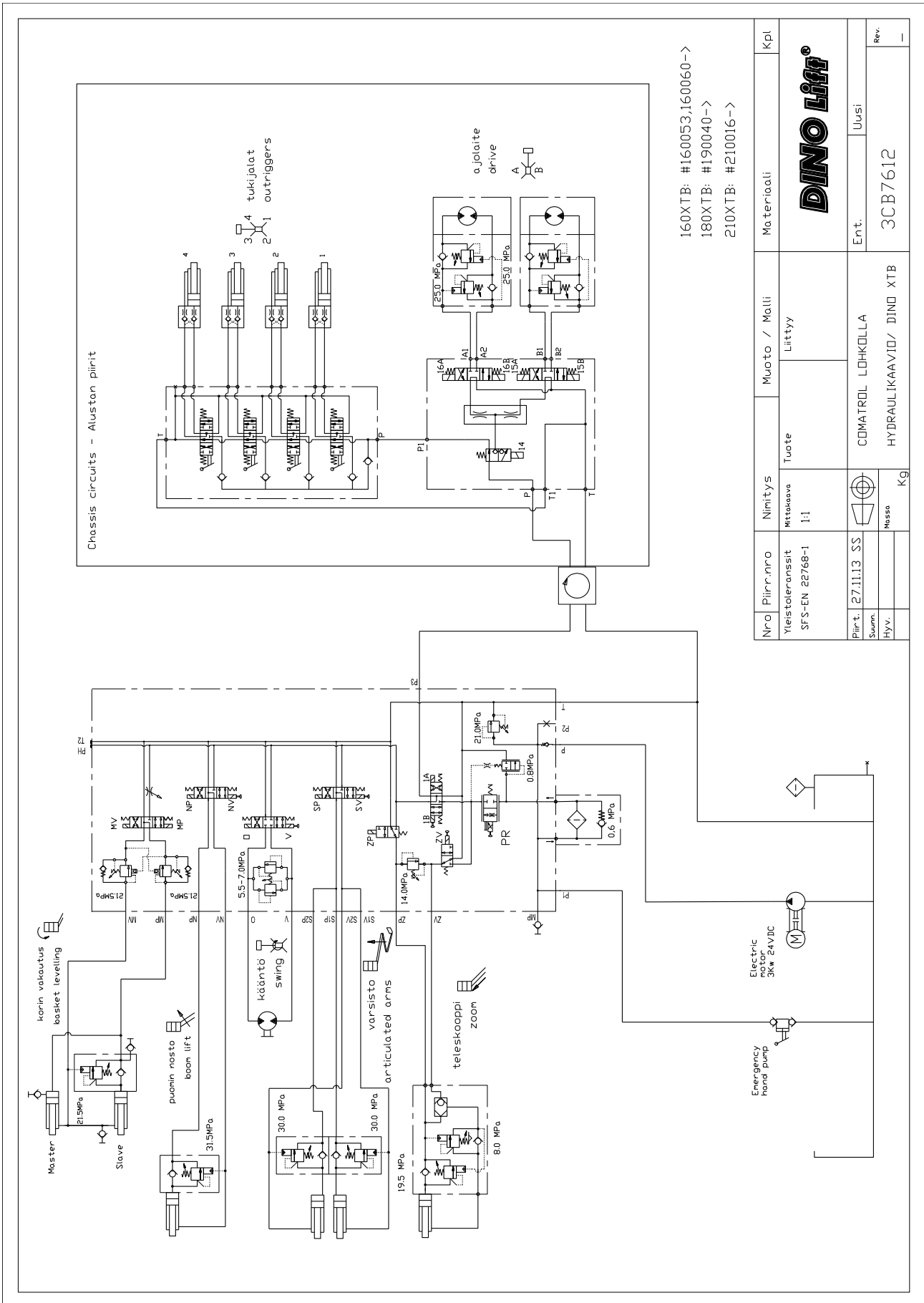



Notater:

27.1.1 Mal for inspeksjonsprotokoll for en personlift

DINOLift		TEST CERTIFICATE		DATE:	
www.dinolift.com					
START-UP TESTS:					
Inspection place: Dinolift Oy			Inspector's signature:		
			Hämäläinen Pekka NT0152-2		
BASIC KNOWLEDGE					
Manufacturer: Dinolift OY		Place of manufacture: Finland			
Address: Raikkolantie 145					
32210 LOIMAA					
Importer:					
Type of lift:	<input checked="" type="checkbox"/> Boom platform	<input type="checkbox"/> Scissor platform	<input type="checkbox"/> Mast platform		
Chassis:	<input type="checkbox"/> Car	<input type="checkbox"/> Self propelled	<input checked="" type="checkbox"/> Trailer mounted		
Boom:	<input type="checkbox"/> Articulated boom	<input type="checkbox"/> Telescope boom	<input checked="" type="checkbox"/> Articulated telescope boom		
	<input type="checkbox"/> Scissor	<input type="checkbox"/> Fixed mast	<input type="checkbox"/> Telescope mast		
Outriggers:	<input checked="" type="checkbox"/> Hydraulic turning	<input type="checkbox"/> Hydraulic pushing	<input type="checkbox"/> Mechanical		
TECHNICAL SPECIFICATIONS					
Machine and type:	DINO 160XT	Max. platform height	14 m		
Number of manufacture	YGCD160XT E00170	Max. outreach: depend on load:	Depend on load		
Year of manufacture	2014				
Max. lifting capacity:	215 kg	Boom rotation:	Continuous		
Max. person number:	2	Support width:	3,8 m		
Max. additional load:	55 kg	Transport width:	1,80 m		
Power supply:	230VAC	Transport length:	5,99 m		
Lowest temperature:	-20 °C	Transport height:	2,29 m		
Weight:	2070 kg	Basket size:	0,7 x 1,3 m		
Inspection points: (Y = meet standards N = do not meet standards)					
		Y	N		Y N
A. STRENGTH				6. Plate for supports	
1. Certificate of material		<input checked="" type="checkbox"/>	<input type="checkbox"/>	7. Safety colours	
2. Certificate of strength		<input checked="" type="checkbox"/>	<input type="checkbox"/>	<input checked="" type="checkbox"/> <input type="checkbox"/>	
B. STABILITY				D. SAFETY REQUIREMENTS	
1. Certificate of stability test		<input checked="" type="checkbox"/>	<input type="checkbox"/>	1. Indicating device for horizontal position	
2. Working space diagram		<input checked="" type="checkbox"/>	<input type="checkbox"/>	<input checked="" type="checkbox"/> <input type="checkbox"/>	
C. GENERAL REQUIREMENTS				2. Locking device and lockings	
1. User's manual		<input checked="" type="checkbox"/>	<input type="checkbox"/>	<input checked="" type="checkbox"/> <input type="checkbox"/>	
2. Place for safekeeping for user's manual		<input checked="" type="checkbox"/>	<input type="checkbox"/>	3. Stop device for lifting	
3. Machine plate - checking plate		<input checked="" type="checkbox"/>	<input type="checkbox"/>	<input checked="" type="checkbox"/> <input type="checkbox"/>	
4. Load plate		<input checked="" type="checkbox"/>	<input type="checkbox"/>	4. Stop for opening of support	
5. Warning plate		<input checked="" type="checkbox"/>	<input type="checkbox"/>	<input checked="" type="checkbox"/> <input type="checkbox"/>	
				5. Safety distances	
				<input checked="" type="checkbox"/> <input type="checkbox"/>	
				6. Position of working face	
				<input checked="" type="checkbox"/> <input type="checkbox"/>	
				7. Structure of working face	
				<input checked="" type="checkbox"/> <input type="checkbox"/>	
				8. Emergency descent system	
				<input checked="" type="checkbox"/> <input type="checkbox"/>	
				9. Limit devices	
				<input checked="" type="checkbox"/> <input type="checkbox"/>	

